

NOUVEAU

Unical
UNIK^e

CHAUDIERE MURALE VENTOUSE CONDENSATION



- ◆ Modulante en fonction de la température extérieure grâce à la régulation intégrée
- ◆ Corps de chauffe en alliage d'aluminium/magnésium/silicium assure : une résistance à la corrosion, une longévité accrue, un entretien pratiquement nul et un fonctionnement silencieux à hautes performances
- ◆ Brûleur modulant prémix rayonnant (rapport de modulation de 1 à 8).
- ◆ Fonctionnement multi-gaz (naturel et GPL) en commutation automatique
- ◆ Très faible émission de polluants
- ◆ Sécurités optimisées : anti-surchauffe, antigel, anti-blocage de pompe...
- ◆ Simplicité de mise en place et de réglage par l'installateur
- ◆ Accessibilité pour la maintenance exceptionnelle : moins de 2 minutes pour l'entretien de l'échangeur
- ◆ Gestion et maintenance mémorisée sur carte "SIM"

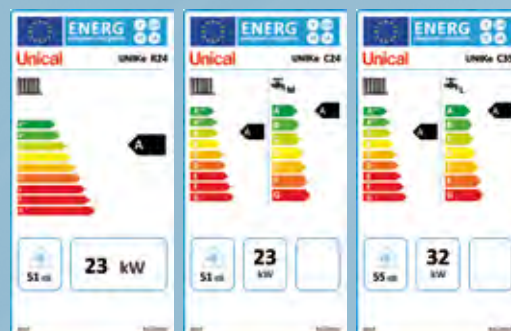

La gamme se compose de 5 modèles de 3 à 39 kW :

- UNIK^e R 18 - R 24, chauffage seul
 - ◆ gestion de 2 zones à températures différenciées (prévoir thermostats et vanne déviatrice non fournis)
 - ◆ ECS par ballon inox de 110 litres (en option)
- UNIK^e C 18 PLUS - C 24 - C 35, mixtes instantanées
 - ◆ production d'ECS par échangeurs à plaques



Colisage

Livraison en emballage carton, accessoires en colis séparés.

Garantie

5 ans sur le corps de chauffe et 2 ans sur les autres composants, à dater de la mise en service obligatoirement réalisée par une station technique agréée UNICAL.

DIMENSIONS

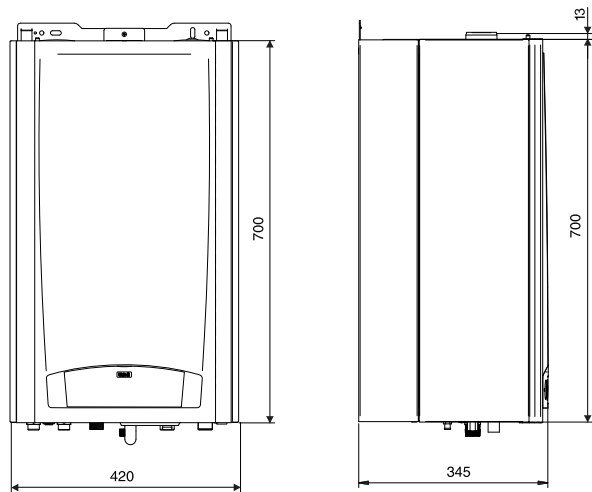

- C** Sortie eau chaude sanitaire G 1/2
- G** Alimentation gaz G 3/4
- F** Entrée eau froide G 1/2
- M** Départ chauffage G 3/4
- R** Retour chauffage G 3/4
- Rc** Robinet de vidange G 3/4
- Sc** Vidange chaudière G 1/2
- Svs** Evacuation soupape de sécurité G 3/4

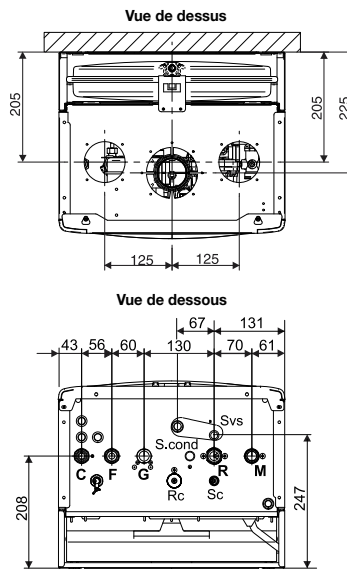

CARACTERISTIQUES TECHNIQUES & PRIX

	Étas	Puissance nominale condensation	Débit thermique	Rendement à 100 % de la charge en condensation	Rendement à 30 % de la charge en condensation	Rendement à la charge nominale	Rendement à 30 % de la charge nominale	CO ₂	NOx	Débit spécifique à Δt 30°C	Tension / Fréquence	Poids net
	%	kW	kW	%	%	%	%	%	mg/kWh	l/min	V/Hz	kg
UNIK^e R 18 GN : 14057	93	3 - 18	18	102,3	107	96,9	100,3	9,2	35	-	230/50	32
UNIK^e C 18 PLUS GN : 14056	93	3 - 23,4	23,4	102,3	107	96,9	100,3	9,2	35	13,3*	230/50	34
UNIK^e R 24 GN : 16250	92	3,2 - 23,6	23,4	100,9	107,2	97,2	98,6	9,2	37	-	230/50	34
UNIK^e C 24 GN : 16252	92	3,2 - 23,6	23,4	100,9	107,2	97,2	98,6	9,2	37	13,3	230/50	34
UNIK^e C 35 GN : 16239	93	4,67 - 38,8	33	102,3	106,2	97,2	98,1	9,3	43	18,3	230/50	37

* Le débit d'eau chaude sanitaire correspond à une puissance utile nominale de 22,6 kW délivrée uniquement en fonctionnement de production d'ECS

** le kit terminal horizontal Ø100/60 (réf. 07020 ou 15199), la plaque de raccordement et le carter cache tuyaux sont inclus.

ACCESSOIRES & OPTIONS

	REF		REF
Plaque de raccordement	09746A	Thermostat d'ambiance sans fil TSF 2000	05854
Terminal horizontal	07020	Commande à distance SIM-PLEX	07420
Sonde extérieure	04626G	Thermostat modulant SIM CRONO	07421
Ballon d'ECS DSP 110 pour UNIK^e R 18	07016	Carter cache tuyaux	15034
Kit commande ballon	14489	Fixation murale plaque	16025
Thermostat d'ambiance programmable TH 2000	03790W	Système Ucall	14053
Thermostat d'ambiance modulant REGOLAFACILE	09032	Kit sortie fumée (départ et terminal)	15199

Unical FRANCE SA. 611 Route de Margnolas Le Mas Rillier 01700 MIRIBEL
 tél 04 72 26 81 00 - fax 04 72 26 47 48 - www.unical.fr