

APPAREIL DE DEBISTRAGE

ROTONET ROUE – REF PRO200 I

APPLICATION :
SPECIAL DEBISTRAGE DES CONDUITS BOIS ET CHABONS



- ✓ Longueur 15m.
- ✓ Puissance et efficacité.
- ✓ Possibilité de travail avec 1 personne (avec cannes de guidage et trépied).

1) Principe

Fabricant et concepteur : PROGALVA ENERGIES

Le Rotonet est conçu pour éliminer les dépôts de bistre dans les conduits de cheminée.

Dans certains cas, des dépôts durs, issus de la combustion de bois notamment, s'accumulent dans le conduit, pouvant aller jusqu'à l'obstruction. Dans ce cas, le matériel classique (cannes ou corde avec hérissons, même acier) est totalement inefficace au nettoyage de ces conduits.

Le Rotonet Roue, avec sa tête flexible équipée de câbles à masselotte pourra dans ce cas efficacement nettoyer (« débistrer ») ces tubes.



2) Description

a) Ensemble Rotonet Roue

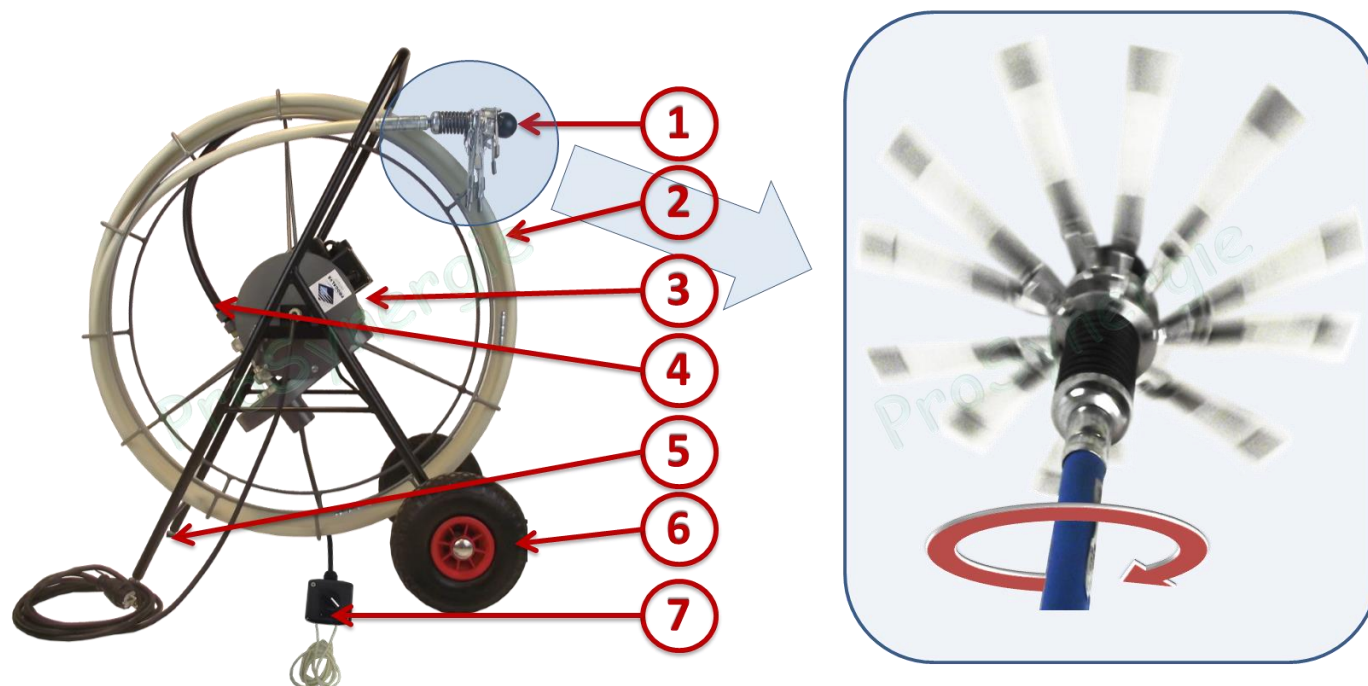

Figure 1 : Description générale du Rotonet

- Figure 1 n° (rep. 1) : Tête du Rotonet Roue. Voir la description ci-dessous
- Figure 1 n° (rep. 2) : Roue avec 15 m de câble rotatif
- Figure 1 n° (rep. 3) : Moteur d'entraînement et embrayage
- Figure 1 n° (rep. 4) : Accouplement avec départ du câble rotatif
- Figure 1 n° (rep. 5) : Patins de blocage
- Figure 1 n° (rep. 6) : Commande filaire

b) Moteur d'entraînement avec embrayage et accouplement

Le moteur entraînant le câble rotatif doit être puissant (220 Volts CV 1500 t/mn **???????**) afin d'assurer une rotation efficace, mais il doit être muni d'un embrayage en cas de blocage de la tête (dans un bouchon, par exemple), afin de ne pas détériorer le câble.

- Figure 2 n° (rep. 1) : Roue et courroie avec débrayage
- Figure 2 n° (rep. 2) : Système d'accouplement du câble
- Figure 2 n° (rep. 3) : Départ du câble
- Figure 2 n° (rep. 4) : Moteur électrique



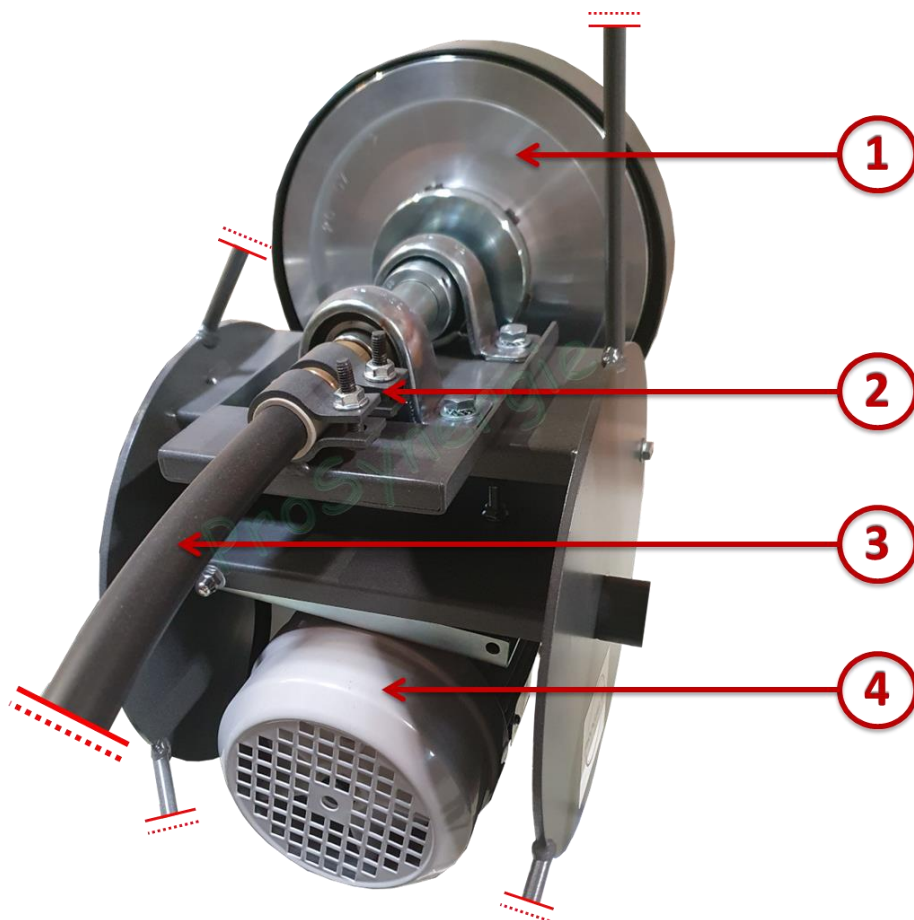

Figure 2 : Moteur, débrayage et entraînement

c) Tête

La tête du Rotonet Roue est conçue pour monter 12 mousquetons et 12 câbles. Elle est flexible pour s'adapter aux différentes configurations dans les conduits de fumée.

Différents câbles existent suivant le travail souhaité (grattage ou finition).

- Figure 3 n° (rep. 1) : Boule démontable (raccord 12 x 175 mm)
- Figure 3 n° (rep. 2) : Supports pour 12 mousquetons
- Figure 3 n° (rep. 3) : Articulation
- Figure 3 n° (rep. 4) : Mousquetons
- Figure 3 n° (rep. 5) : Câbles (avec ou sans masselottes)
- Figure 3 n° (rep. 6) : Extrémité du câble rotatif
- Figure 3 n° (rep. 7) : Canne de guidage

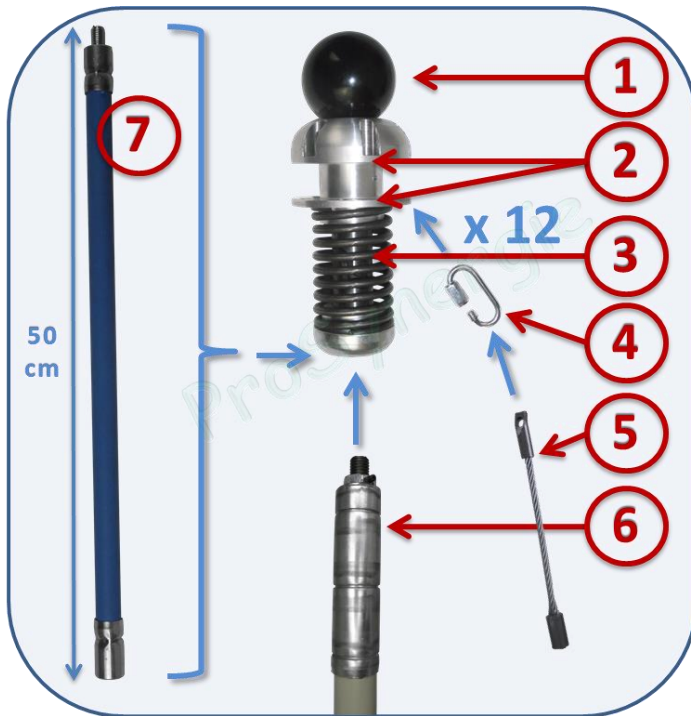

Figure 3 : Tête Rotonet Roue

3) Caractéristiques

a) Caractéristiques principales :

- 1 câble rotatif longueur 15 mètres gainé monté sur dévidoir.
- Entraînement par un moteur monophasé 220 Volts CV 1500 t/mn.
- Réduction de vitesse par poulie débrayante.
- Vitesse de rotation de la tête de Ramonage 450 t/mn.
- Ensemble monté sur un chariot support équipé de deux roues \varnothing 250mm permettant la descente des escaliers.

b) Encombrement :

- Hauteur : 1165mm
- Longueur : 1000mm
- Largeur : 500mm
- Poids : 46kgs

4) Accessoires

a) Consommables pour de la tête

Référence	Type	Image
PRO2008	Câbles à masselottes en bout - Pour débistrage	Longueur 120 mm - à l'unité
PRO2009		Longueur 180 mm - à l'unité
PRO2004	Câbles à masselottes en milieu - Pour finition débistrage	Câble seul lg 120 mm
PRO2005		Câble seul lg 180 mm
PRO2022	Maillon rapide pour tête de rotonet	

b) Manille

Référence PRO2011

Après avoir été dévissée la boule de la tête du Rotonet Roue, peut être remplacée par une Manille avec roulement, afin de guider la tête par le haut du conduit au moyen d'une corde ou de cannes de ramonage.

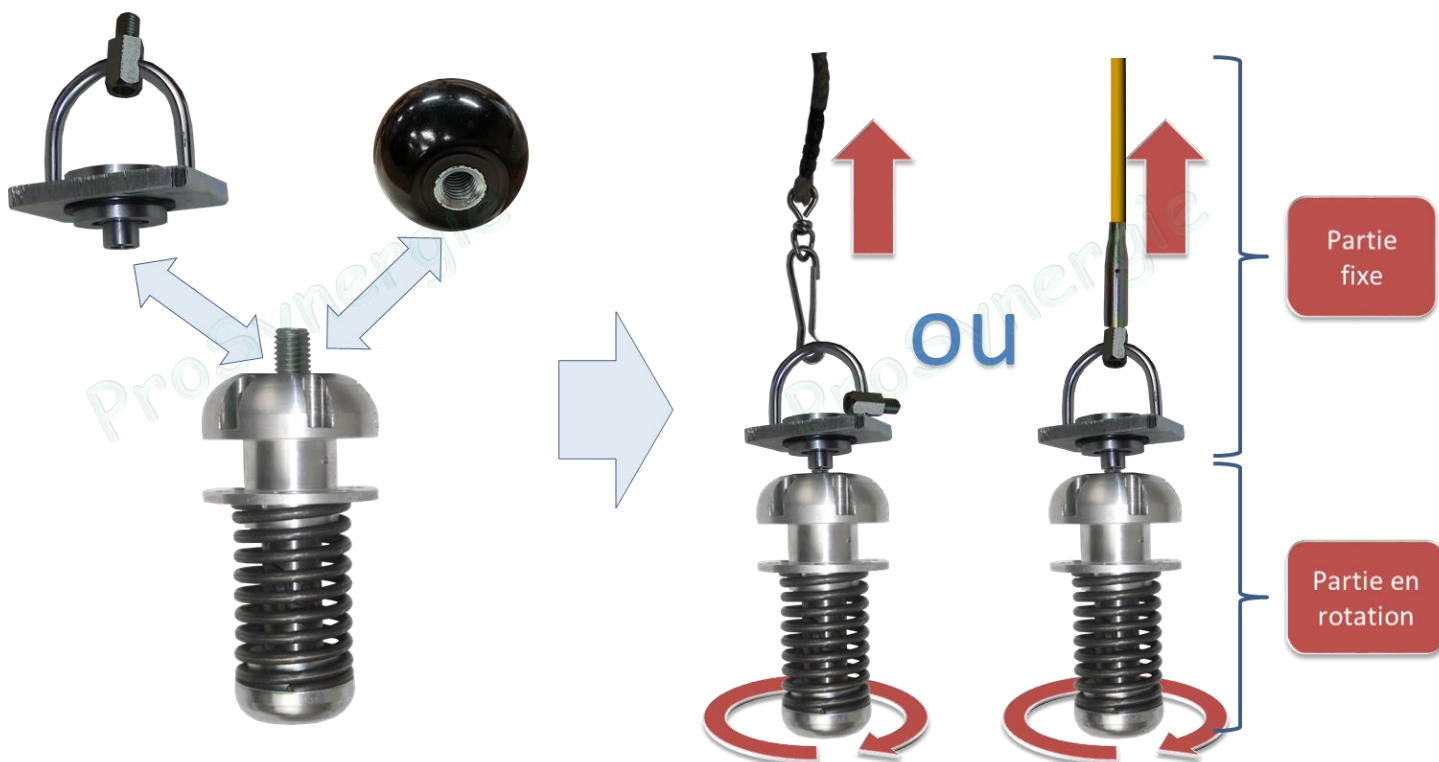

Figure 4 : Manille de Rotonet

c) Cannes de guidage

Référence PRO1584

Les cannes de guidage permettent de guider la tête de débistrage du Rotonet, principalement dans les gros conduits conduits ainsi que les larges conduits, pour un débistrage de l'ensemble des parois, et des coins.

Utilisation sans cannes de guidage :
 Pour conduits de 400 maximum



Utilisation avec cannes de guidage :
 Pour conduits supérieur à 400 mm

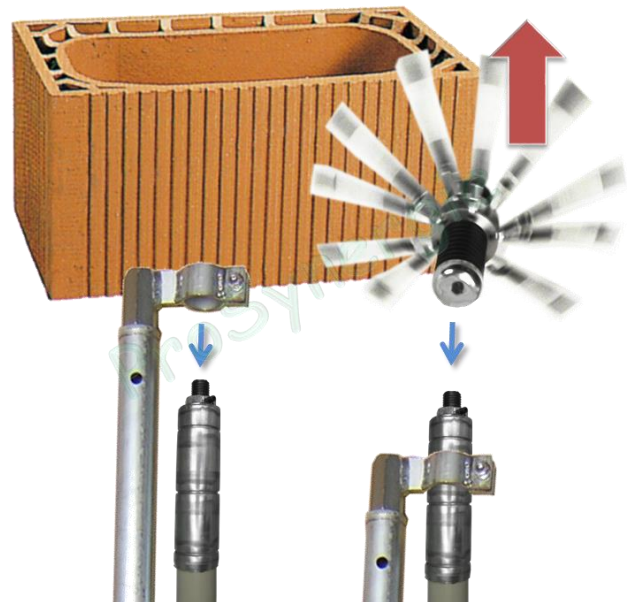

Référence	Type	Image
PRO1584	Kit Acier "Cheminée de Campagne" (contient 9 Cannes acier Ø 30 mm de longueur 1m et 1 adaptable)	

PRO1442	Canne de ramonage métallique - Ø 30 mm (18 x 350)	Longueur 0,5 m	
PRO1449		Longueur 0,8 m	
PRO1443		Longueur 1 m	
PROD0001	Raccord adaptable pour cannes de guidage de Rotonet par le bas		
PROD0064	Poignée de serrage (lot de 2) pour canne de ramonage métallique		

d) Pied Tripode

Référence PRO2010

Permet de reposer les cannes de guidage métalliques lors du travail et de basculer l'ensemble de gauche à droite, devant à derrière, etc, afin d'effectuer le travail demandé (débistrage ou autre opérations) sans être obligé de supporter l'ensemble du poids.

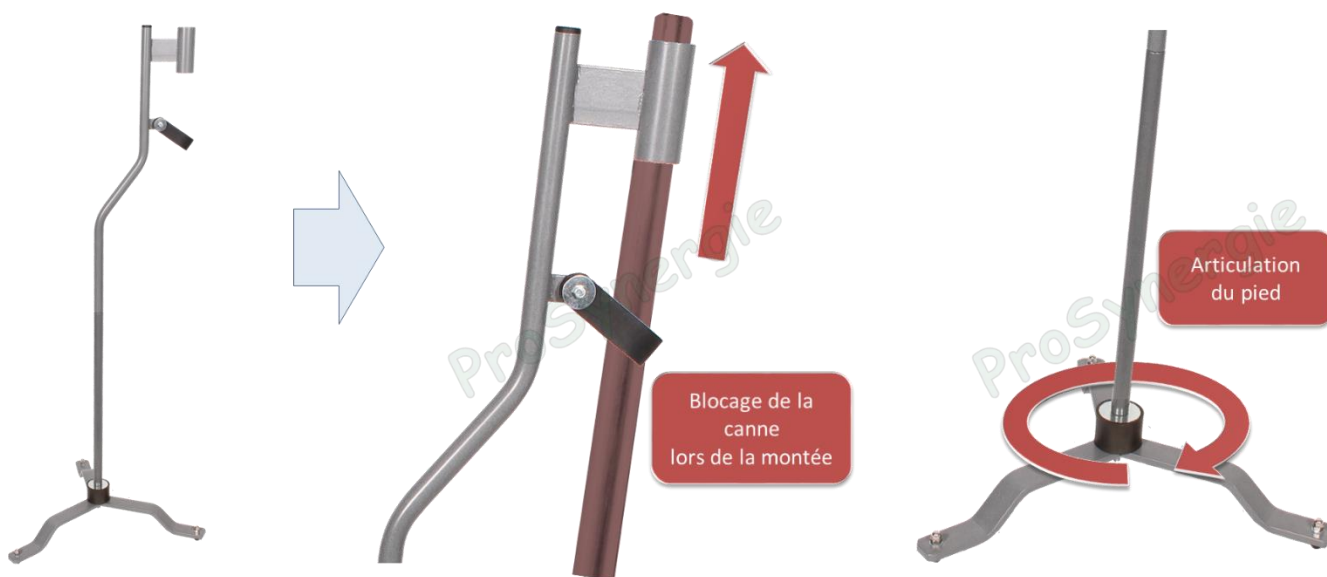

Figure 5 : Pied Tripode