

# Kit De Reparation Déboucheur Revolver

752938

KRRK

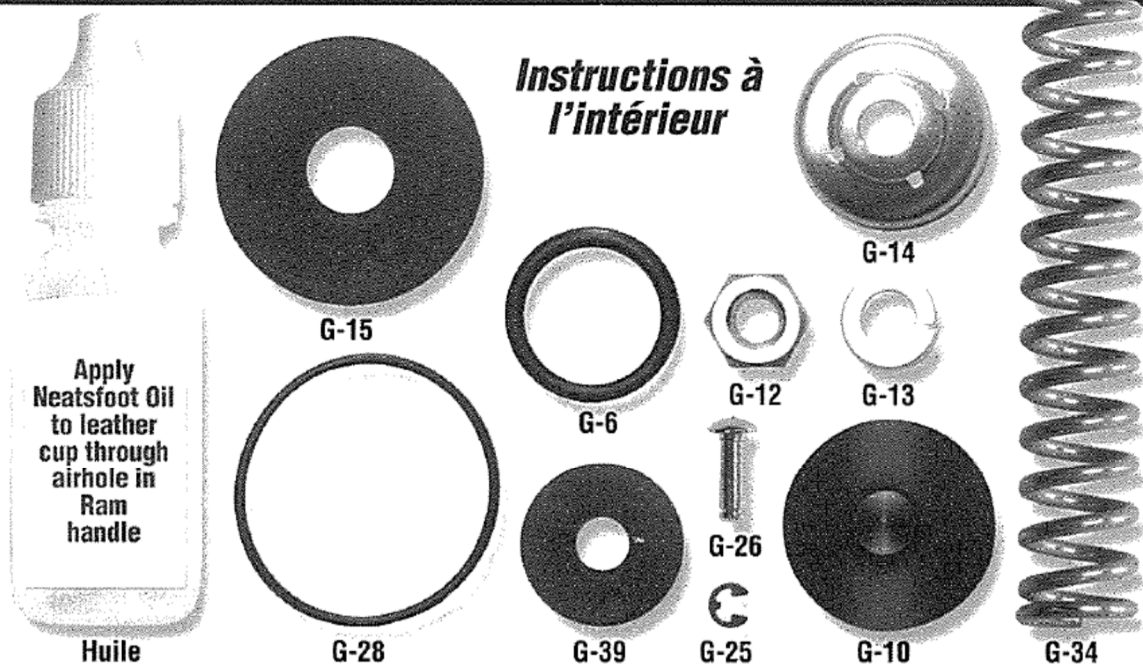

## Kit De Réparation – Déboucheur Revolver

### Instructions De Réparation

#### Réparation du bloc pompe

1. Sur la gâchette, enlever l'anneau truarc G-25, puis la goupille G-26.
2. En haut de la poignée G-20, desserrer la vis G-23.
3. Désolidariser la gâchette G-27 de la tige G-32 en tournant en même temps la poignée G-20 vers la droite; Enlever la gâchette.
4. Dévisser et enlever le manomètre G-30.
5. Dévisser la poignée G-20 et enlever l'assemblage interne de la pompe. Remplacer toutes les pièces comme indiqué page 2 (sauf pièce G-10) avec les éléments fournis dans le kit.
6. Dévisser et enlever l'écrou (1.3/4") et le cylindre de pompe à air G-18 pour accéder au capuchon G-10 et au joint torique G-28 ; Remplacer ces 2 éléments.

#### Réparations Recommandées

7. Dévisser l'écrou G-5 jusqu'à ce que l'arbre G-1 soit enlevé.  
**ATTENTION:** faites légèrement pression avec votre main libre sur le bout de l'arbre G-1 car l'arbre peut sauter lorsque l'écrou est suffisamment desserré. Remplacer le joint torique G-6.
8. Enlever la tige G-32 et remplacer le joint G-39. Remplacer le ressort G-34.
9. Réassembler les différents éléments dans l'ordre inverse.

- Nota:**
- Commencer à remonter l'arbre G-1 à la main, puis resserrer fortement l'écrou G-2. Terminer en resserrant l'écrou G-5 pour bien bloquer l'ensemble.
  - En replaçant la poignée G-20, faire attention au filetage.
  - La coupelle de cuir G-15 doit être huilée occasionnellement ; appliquer l'huile fournie à travers l'orifice en haut de la poignée G-20.

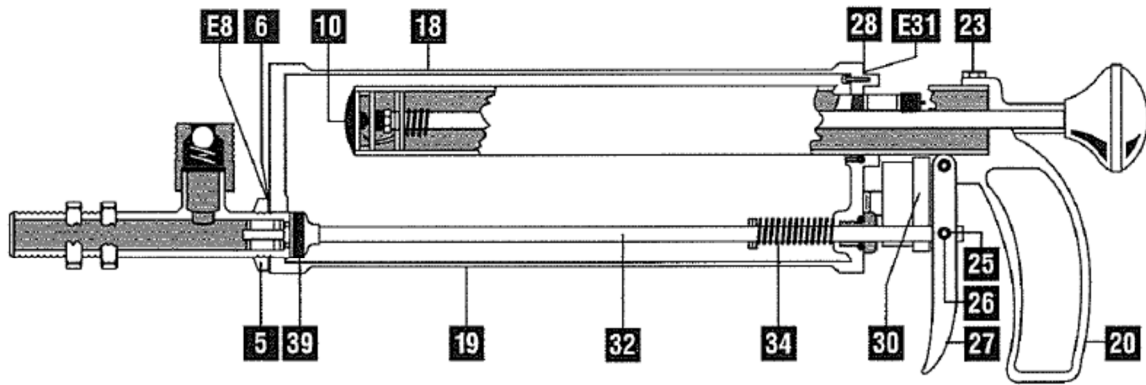

Repère G	Description
6	Joint torique
25	Anneau truarc
26	Goupille
28	Joint torique
34	Ressort
39	Joint

1. Enlever le capuchon G-10.
2. Nettoyer en éliminant tous les corps étrangers.
3. Mettre le nouveau capuchon G-10.

#### Pièces De La Pompe

Repère	Description
G-10	Capuchon
G-12	Ecrou
G-13	Rondelle
G-14	Rondelle
G-15	Coupelle cuir

