

PLAGES D'UTILISATION

Débits jusqu'à :	14 m ³ /h
Hauteurs mano. jusqu'à :	7,5 m
Pression de service maxi :	10 bar
Plage de température :	-20° à +130°C
Température ambiante maxi :	+ 40°C
DN orifices :	32 et 40

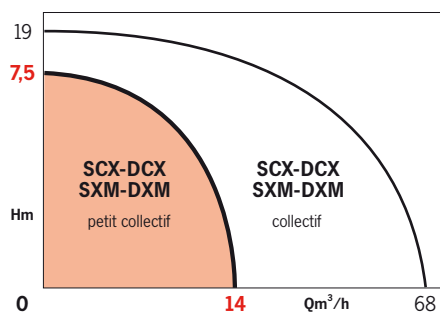

AVANTAGES

DU CONFORT

- Fonctionnement silencieux.
- Protection moteur intégrée et automatique par sonde ipsothermique.
- Fenêtre de visualisation de la vitesse sur le couvercle.
- Installation facile (raccordement aux borniers très accessible et aisé, sélecteur de vitesse manuel).
- Sans entretien.
- Dégazage automatique de la chambre rotorique.
- Pompes doubles : 1 pompe de secours permanente ou fonctionnement en parallèle pour une économie à l'achat et à l'exploitation.

UNE SÉLECTION FACILE

- Large choix de performances (10 modèles simples et 8 modèles doubles).
- 3 vitesses de fonctionnement pour tous les modèles.
- Polyvalence d'applications : chauffage et climatisation.
- Moteur bi-tension 230-400 V

DE LA FIABILITÉ

- Circulateur IPX4D.
- Résistance à la corrosion renforcée.

SCX-DCX - SXM-DXM

CIRCULATEURS SIMPLES ET DOUBLES Chauffage petit collectif - Climatisation 50 Hz

Disponible uniquement hors Union Européenne

APPLICATIONS

Pour la circulation accélérée de l'eau chaude ou glacée dans les circuits :

- de chauffage,
- de climatisation.

Petit collectif, piscines, serres, exploitation agricole...

Pour toutes installations neuves, anciennes (rénovation), extension.



• SCX 32-50



• DCX 40-25

• Sélecteur de vitesses 3~230 V (accessoire)

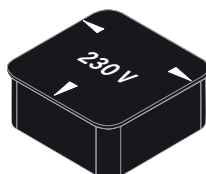

SCX-DCX - SXM-DXM

CONCEPTION

•Partie hydraulique

- Corps de pompe in-line à orifices filetés (à brides PN 10 pour les DXM 40-25 et 40-45, DCX 40-25 et 40-45, SXM et SCX 40-30N).
- Modèles doubles (DXM/DCX) : 2 pompes dans un corps unique, séparation hydraulique par clapet double au refoulement.
- Modèles à brides : bossage arrière pour fixation murale et orifices de prise de pression.
- Moteur : 2 pôles, à rotor noyé, coussinets auto-lubrifiés par le liquide pompé.
- Monophasé : 3 vitesses par sélecteur manuel, condensateur intégré.
- Triphasé bi-tension à 3 vitesses par sélecteur embrochable couplé à la tension (livré Triphasé 400V, broche Triphasé 230V en accessoire)

Vitesse : voir tableau

Bobinage Mono : 230 V
Tri : 230-400 V

Fréquence : 50 Hz
60 Hz à la demande

Protection : IPX4D

Classe d'isolation : 155 (F)

Conformité CEM : Immunité : EN 61000-6-2
Émission : EN 61000-6-3

CONSTRUCTION DE BASE

Pièces principales	Matériau
Corps de pompe	Fonte
Roue	Mat. composite
Arbre	Inox
Coussinets	Graphite
Joints de corps	Ethyl.-Propylène

IDENTIFICATION

SCX 32-35

SCX : modèle simple TRI
DCX : modèle double TRI
SXM : modèle simple MONO
DXM : modèle double MONO

DN orifices (mm)

HMT (dm) au débit nominal

LES GAMMES DE CIRCULATEURS 2 PÔLES

•SXM - DXM

Circulateurs simples et doubles

- Orifices filetés G2 ou à brides DN 40
- Moteurs bobinage monophasé 230V à condensateur intégré.
- Tension conforme aux normes européennes.
- Protection moteur intégrée et automatique par sonde ipsothermique.
- Moteurs 3 vitesses par sélecteur manuel.
- 5 modèles simples.
- 4 modèles doubles.

•SCX - DCX

Circulateurs simples et doubles

- Orifices filetés G2 ou à brides DN 40
- Moteurs triphasés bi-tension 230-400V
- Tensions conformes aux normes européennes.
- Protection moteur intégrée et automatique par sonde ipsothermique.
- Moteurs 3 vitesses par sélecteur manuel embrochable
- 5 modèles simples.
- 4 modèles doubles.



• DCX 40-25



•SCX 32-50

PRESSION MINI À L'ASPIRATION (MCE)

Selon température de fonctionnement

modèles	50°C	95°C	110°C	130°C
SCX	0,5m	5 m	11 m	24 m
SXM	0,5m	5 m	11 m	24 m
DCX	0,5m	5 m	11 m	24 m
DXM	0,5m	5 m	11 m	24 m

NOTA : en altitude, ajouter 0,60 m par tranche de 500 m. 10,2 mCE = 1 bar.

SCX-DCX - SXM-DXM

ABAQUES DE SÉLECTION À VITESSE MAXI - 50 HZ

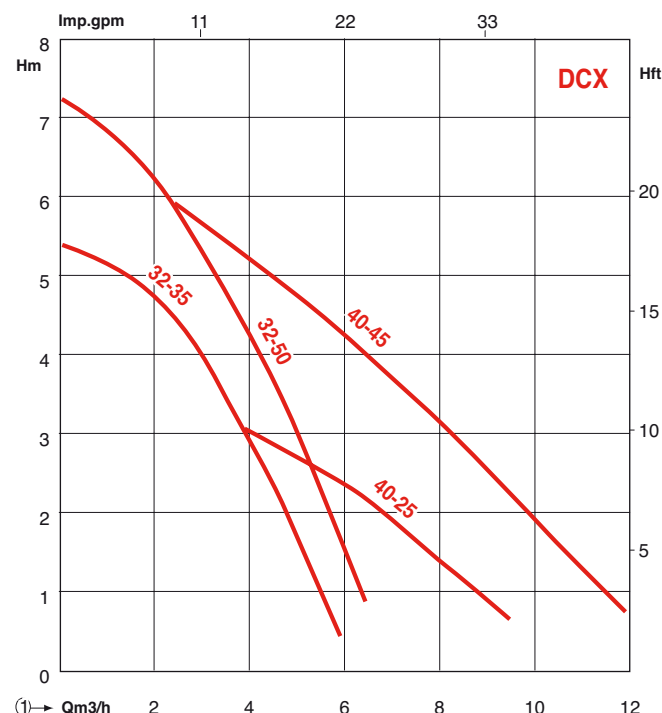
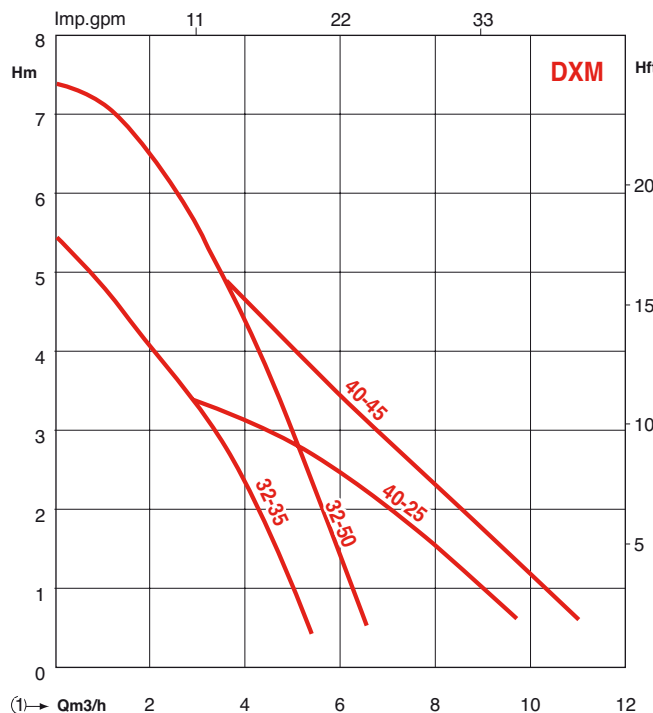
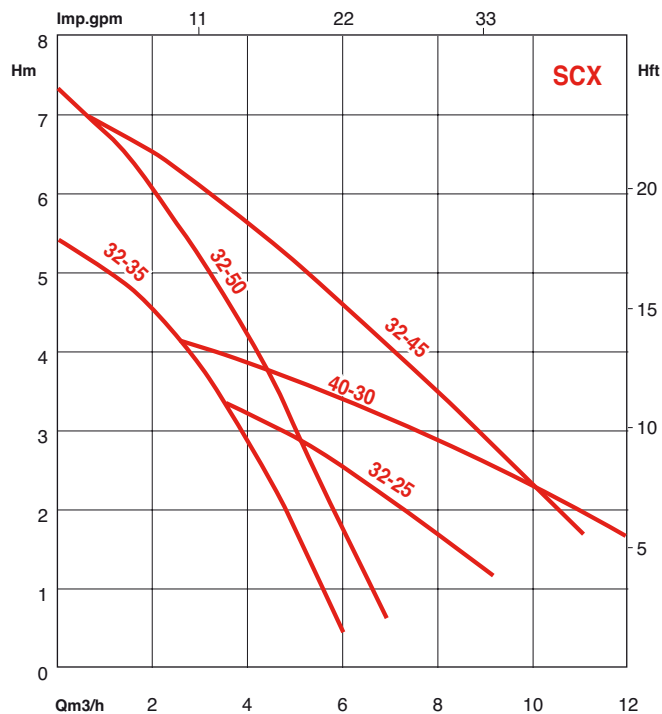
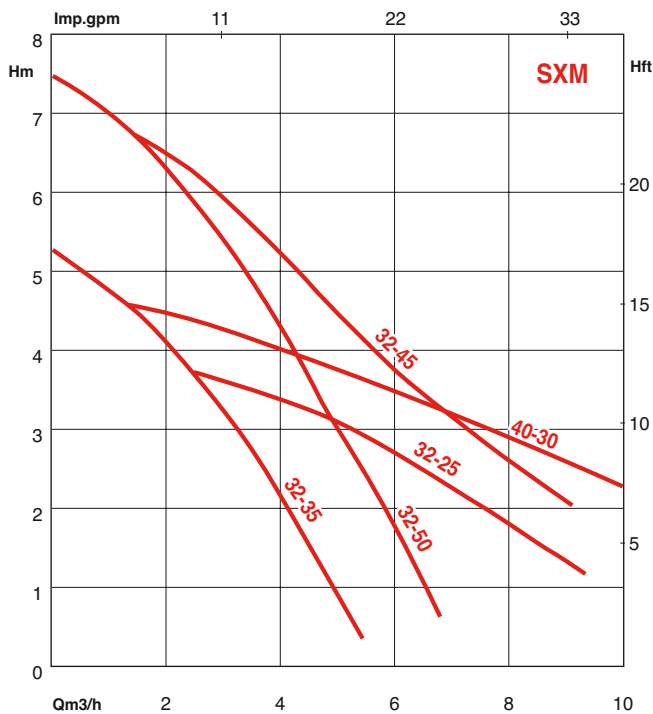

(1) → Qm3/h 2 4 6 8 10 12
(2) → Qm3/h 4 8 12 16 20 24
→ ▲+▲

(1) → Qm3/h 2 4 6 8 10 12
(2) → Qm3/h 4 8 12 16 20 24
→ ▲+▲

SCX-DCX - SXM-DXM

SCX-SXM

Montages chauffage

* pour climatisation

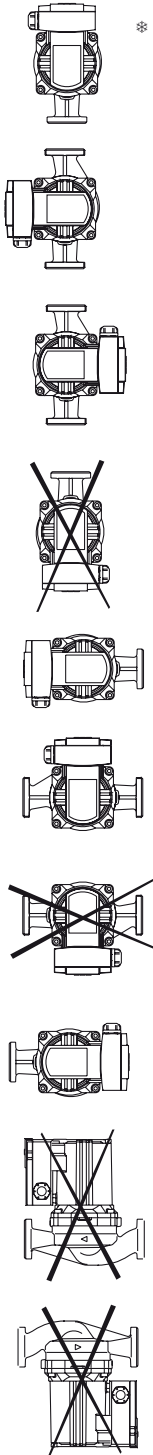

MODÈLES MONOPHASÉS

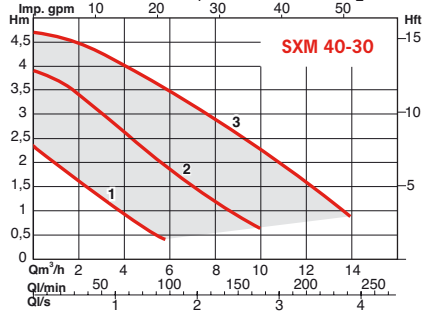
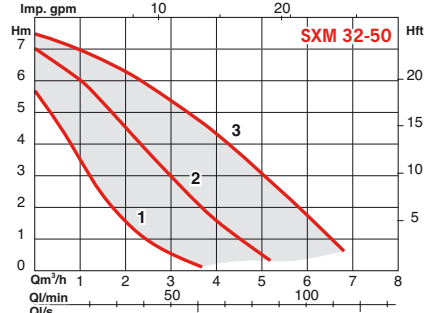
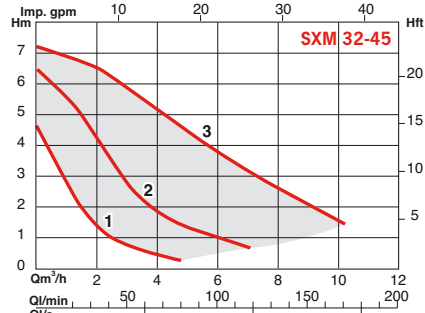
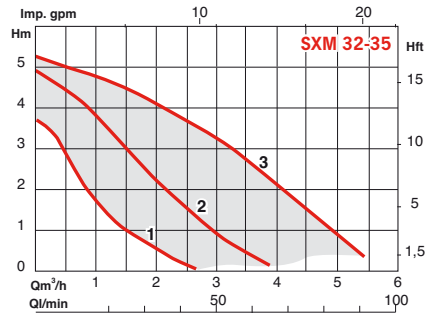
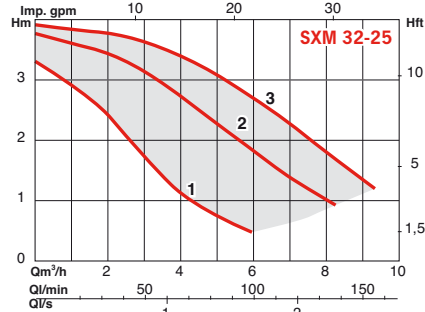

MODÈLES TRIPHASÉS

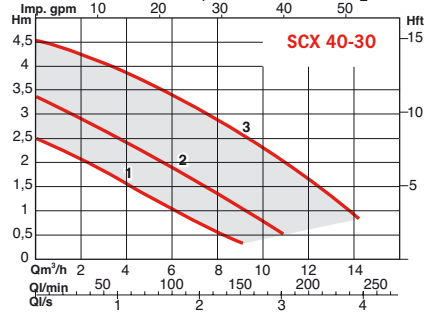
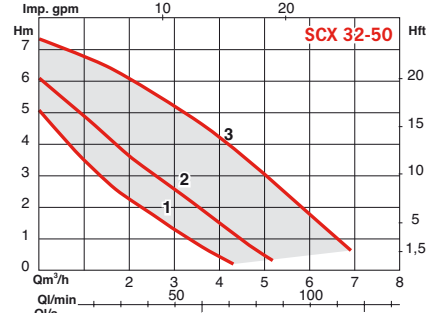
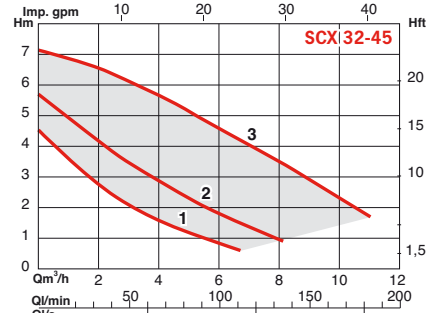
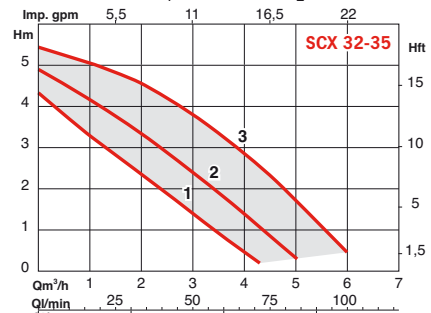
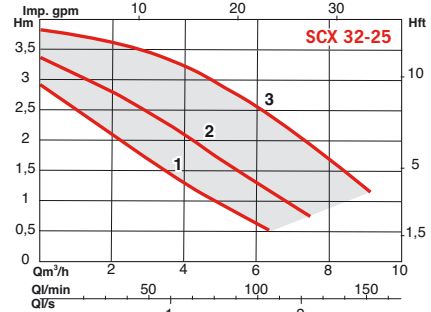

SCX-DCX - SXM-DXM

DCX - DXM

Montages chauffage

* pour climatisation

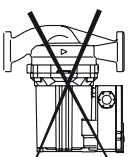
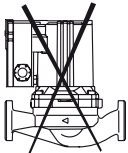
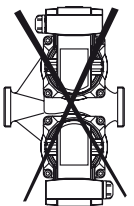
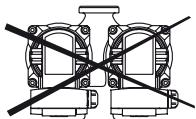
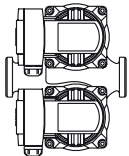
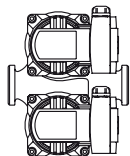
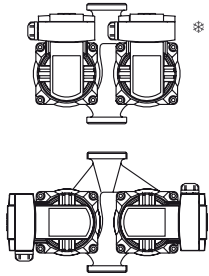

MODÈLES MONOPHASÉS

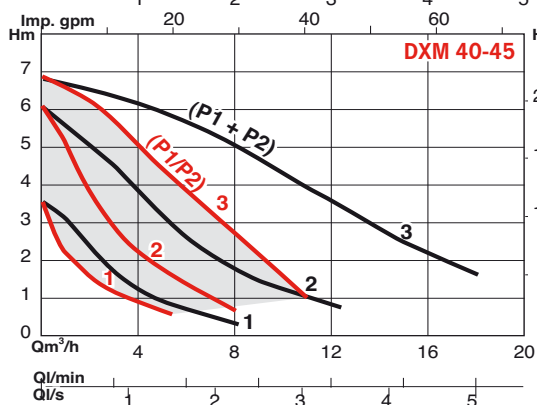
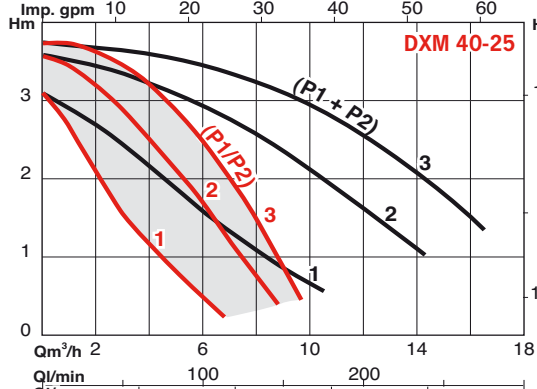
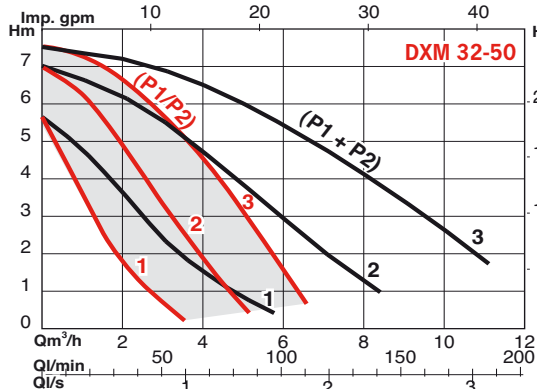
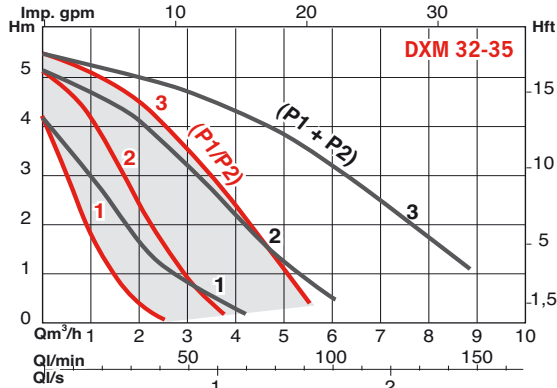

MODÈLES TRIPHASÉS

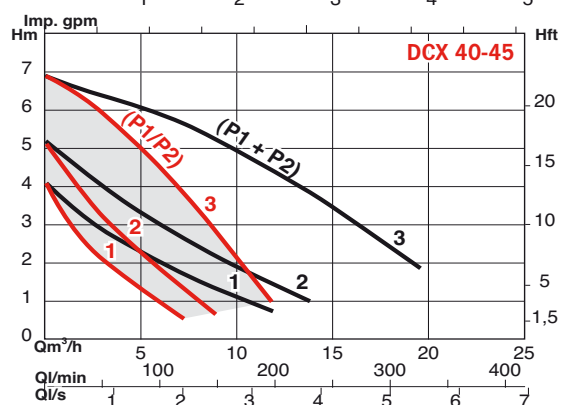
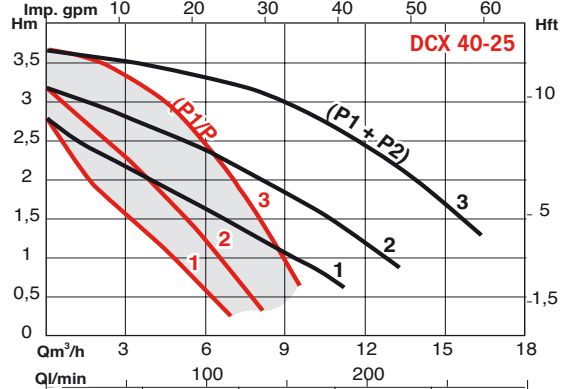
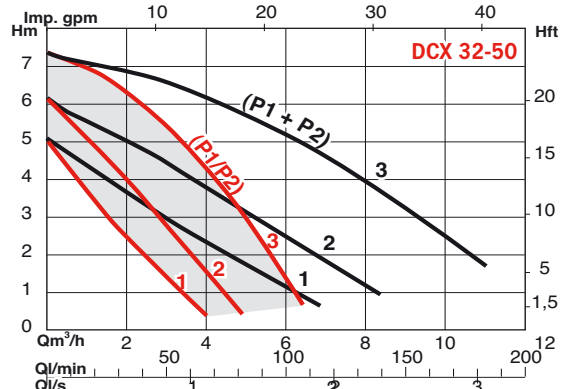
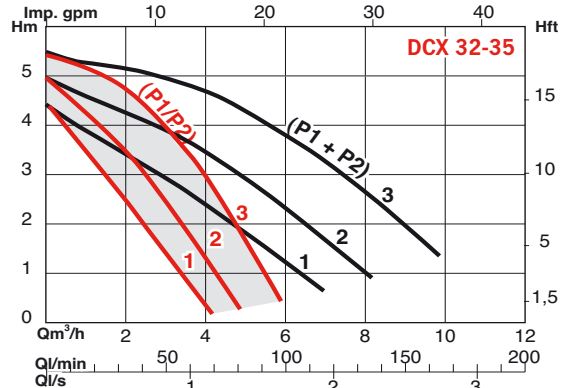

SCX-DCX - SXM-DXM

SCHÉMAS DE FONCTIONNEMENT DES POMPES DOUBLES EN P1 OU P2 ET P1 + P2

Fonctionnement alterné : P1 ou P2

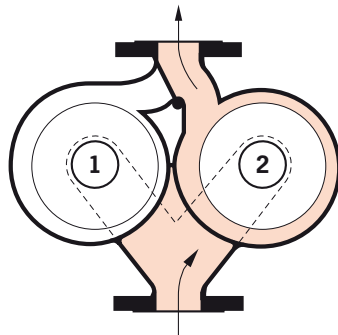
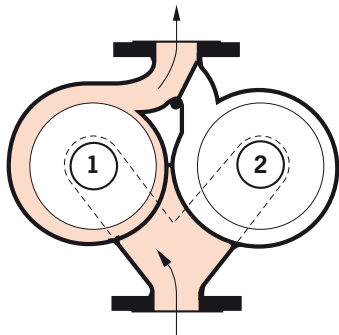

Fonctionnement en parallèle : P1 + P2

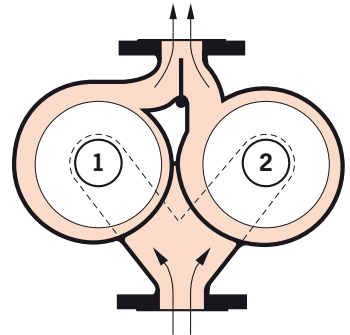

INTERCHANGEABILITÉ SALMSON

Nouvelle gamme	Gamme CXL
Circulateurs simples	
SXM 32-35	CXL 50-32
SXM 32-25	CXL 70-32
SXM 32-50	CXL 80-32
SXM 32-45	CXL 100-32
SCX 32-35 + sélecteur de vitesse 3~230V	CXL 50-32-T2
SCX 32-35	CXL 50-32-T4
SCX 32-25 + sélecteur de vitesse 3~230V	CXL 70-32-T2
SCX 32-25	CXL 70-32-T4
SCX 32-50 + sélecteur de vitesse 3~230V	CXL 80-32-T2
SCX 32-50	CXL 80-32-T4
SCX 32-45	CXL 100-32-T4
Circulateurs doubles	
DXM 32-35	CXL 2020
DXM 32-35	CXL 2050
DXM 40-25	CXL 2070N
DXM 32-50	CXL 2080
DXM 40-45	CXL 2100N
DCX 32-35 + 2 sélecteurs vitesse 3~230V	CXL 2050-T2
DCX 32-35	CXL 2050-T4
DCX 40-25 + 2 sélecteurs vitesse 3~230V	CXL 2070N-T2
DCX 40-25	CXL 2070N-T4
DCX 32-50 + 2 sélecteurs vitesse 3~230V	CXL 2080-T2
DCX 32-50	CXL 2080-T4
DCX 40-45	CXL 2100N-T4

SÉLECTEURS DE VITESSES

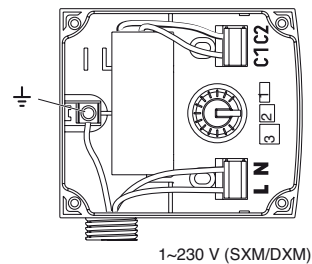

1~230 V (SXM/DCX)

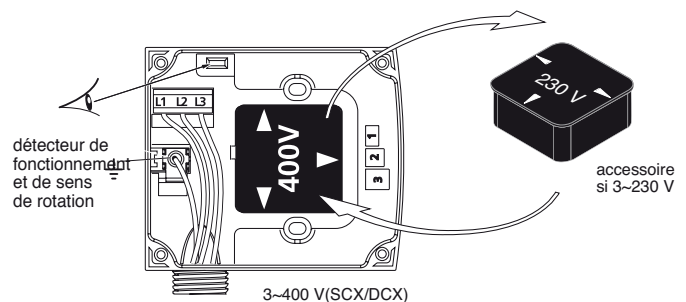

3~400 V (SCX/DCX)

SCX-DCX - SXM-DXM

CARACTÉRISTIQUES DIMENSIONNELLES

Circulateurs à raccord-union

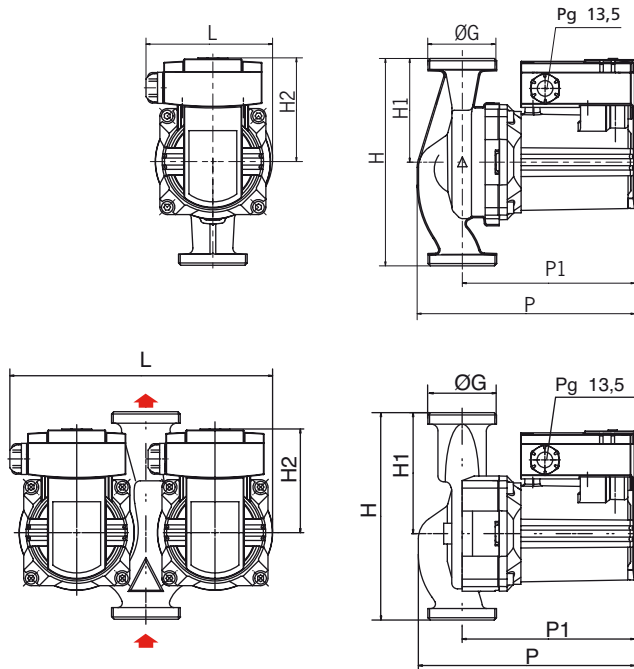

TYPE	H	H1	H2	P	P1	L	Masse	Ø	Raccordement possible sur tube fileté	
									Ø1/4"	Ø1"
SCX	32-25	180	90	90	204	158	116	4,4	G2"	RU 3342 RED 2634
SXM								4,2		
SCX	32-35	180	90	90	189	150	110	3,8	G2"	RU 3342 RED 2634
SXM								4		
SCX	32-45	180	90	90	204	158	116	4,4	G2"	RU 3342 RED 2634
SXM								4,2		
SCX	32-50	180	90	90	189	150	110	4	G2"	RU 3342 RED 2634
SXM								3,8		
SCX	40-30N	220	110	92	232	178	144	9,4	DN 40	à brides - CB4049
SXM								9,4		
DCX	32-35	180	105	90	188	150	228	8,2	G2"	RU 3342 RED 2634
DXM								7,8		
DCX	32-50	180	105	90	188	150	228	8,2	G2"	RU 3342 RED 2634
DXM								7,8		
DCX	40-25	250	135	90	233	158	259	15	DN 40	à brides - CB4049
DXM								14,6		
DCX	40-45	250	135	90	233	158	259	15	DN 40	à brides - CB4049
DXM								14,6		

Circulateurs doubles à brides

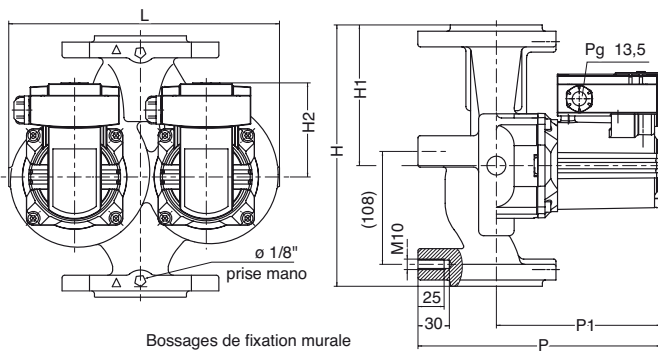

SCX-SXM 40-30N

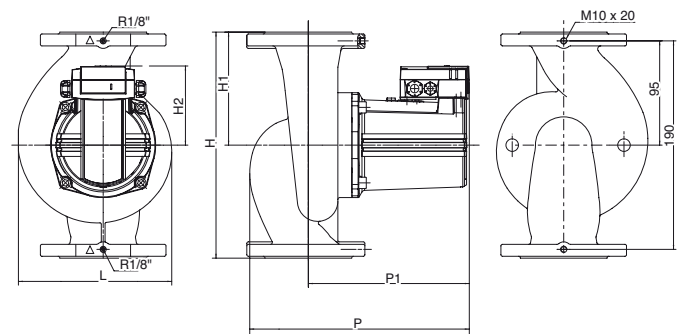

Brides

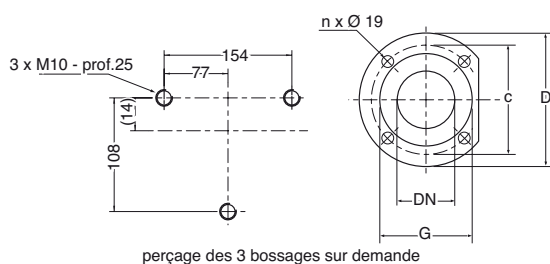

PN 10 - EN 1092 - 2 - Asp. - Ref.

DN	D	C	G	n x ø
	mm	mm	mm	mm
40	150	110	84	4 x 19

SCX-DCX - SXM-DXM

CARACTÉRISTIQUES ÉLECTRIQUES

RÉFÉRENCE COMMANDE	P2	condensateur $\mu\text{F} \times \text{V}$	position	vitesse	P1	intensité (A)		
			sélecteur			vitesse	tr/mn	W max.
SXM 32-25	70	5	1	1710	110	0,55	-	-
			2	2340	150	0,75	-	-
			3	2660	180	0,85	-	-
SXM 32-35	50	3,7	1	1200	75	0,35	-	-
			2	1640	110	0,55	-	-
			3	2320	140	0,65	-	-
SXM 32-45	100	5	1	1100	130	0,65	-	-
			2	1480	200	1,00	-	-
			3	2160	245	1,20	-	-
SXM 32-50	80	5	1	1350	115	0,60	-	-
			2	1950	165	0,80	-	-
			3	2420	205	1,00	-	-
SXM 40-30N	90	5	1	1600	120	0,62	-	-
			2	2100	175	0,87	-	-
			3	2500	195	0,95	-	-
SCX 32-25	70		1	1810	75	-	0,25	0,15
			2	2120	105	-	0,35	0,20
			3	2610	160	-	0,65	0,40
SCX 32-35	50		1	1890	75	-	0,25	0,15
			2	2190	100	-	0,35	0,20
			3	2650	150	-	0,65	0,40
SCX 32-45	100		1	1410	105	-	0,35	0,20
			2	1700	160	-	0,50	0,30
			3	2320	255	-	0,90	0,50
SCX 32-50	80		1	1510	85	-	0,30	0,15
			2	1830	125	-	0,40	0,25
			3	2420	200	-	0,75	0,45
SCX 40-30N	90		1	1700	90	-	0,30	0,17
			2	2050	130	-	0,43	0,25
			3	2550	195	-	0,78	0,45
DXM 32-35	50	3,7	1	1200	75	0,35	-	-
			2	1640	110	0,55	-	-
			3	2320	140	0,65	-	-
DXM 32-50	80	5	1	1350	115	0,60	-	-
			2	1950	165	0,80	-	-
			3	2420	205	1,00	-	-
DXM 40-25	70	5	1	1710	110	0,55	-	-
			2	2340	150	0,75	-	-
			3	2660	180	0,85	-	-
DXM 40-45	100	5	1	1100	130	0,65	-	-
			2	1480	200	1,00	-	-
			3	2160	245	1,20	-	-
DCX 32-35	50		1	1890	75	-	0,25	0,15
			2	2190	100	-	0,35	0,20
			3	2650	150	-	0,65	0,40
DCX 32-50	80		1	1510	85	-	0,30	0,15
			2	1830	125	-	0,40	0,25
			3	2420	200	-	0,75	0,45
DCX 40-25	70		1	1810	75	-	0,25	0,15
			2	2120	105	-	0,35	0,20
			3	2610	160	-	0,65	0,40
DCX 40-45	100		1	1410	105	-	0,35	0,20
			2	1700	160	-	0,50	0,30
			3	2320	255	-	0,90	0,50

PARTICULARITÉS

a) Electriques

- Monophasés 230 V - 50 Hz avec condensateur incorporé dans le bornier.
- Triphasés 400 V ou 230* V (50 Hz)
- * Pour 3~230V, prévoir "sélecteur de vitesse": réf. 2040641- vendu(s) séparément.
- 1 Sélecteur pour SCX
- 2 Sélecteurs pour DCX

b) Montage

- Axe moteur toujours horizontal.
- Raccordement à l'installation :
 - Par raccords-union et pour DXM40-25, DXM 40-45, DCX40-25 et DCX 40-45, SXM 40-30N et SCX 40-30N par contre-brides PN10 à souder ou à visser.

c) Conditionnement

- Modèles à raccords-union livrés avec joints sans raccords-unions.
- Modèles à brides livrés avec joints et boulons.

d) Maintenance

- Echange standard de l'appareil.

ACCESSOIRES

- Raccords-union - RU 3342 ou RED 2634 CB Contre-brides rondes à visser ou à souder.
- Coffret MGP de commande et de protection (circulateurs doubles).

Couvercle d'obturation*

Avec joint pour modèles doubles

Type	Réf. Commande	Art. n°
DCX-DXM 32-35/32-50	COUV.22	2044105
DCX-DXM 40-25/40-45	COUV.22	2044105

- * Obture l'orifice laissé par le retrait de l'ensemble hydraulique et du moteur. Pendant le dépannage, fonctionnement sur la pompe de secours.