

## CASSETTE D'ASPIRATION AVEC VIS SANS FIN MOTORISEE HD MATIC



## Table des matières

1) PRÉSENTATION .....	3
2) AVERTISSEMENTS .....	3
3) CARACTÉRISTIQUES TECHNIQUES DU PRODUIT, VUE ECLATÉE ET DIMENSIONS .....	4
4) CONTENU DE L'EMBALLAGE .....	6
5) UTILISATION CONFORME DU PRODUIT .....	6
6) INSTALLATION.....	7
a) Instructions pour l'installation des installations Advance.....	7
b) Positionnement .....	8
c) Raccordement du flexible d'aspiration.....	9
d) Raccordement au réseau tubulaire .....	10
e) Raccordement électrique .....	11
7) MISE EN SERVICE .....	11
8) ENTRETIEN ET FIN DE VIE.....	13
a) Retrait du corps étranger et/ou colmatage dans la boîte à vis et/ou entretien .....	13
b) Pièces de rechange .....	13
c) Fin de vie.....	14
9) PRESCRIPTIONS DE SÉCURITÉ POUR LES MAGASINS DE STOCKAGE DE COMBUSTIBLE .....	14
10) GARANTIE .....	15
11) CERTIFICATION.....	16

## 1) PRÉSENTATION

Cher Client,

Nous vous remercions d'avoir choisi un produit ADVANCE EASY MOVING, dont les caractéristiques techniques répondront assurément à vos besoins.

Ces produits ont été conçus et sont fabriqués conformément aux réglementations et normes techniques en vigueur, avec le choix des meilleurs matériaux pour obtenir durabilité et facilité d'utilisation du produit.

Nous vous demandons de lire ce manuel soigneusement et entièrement et de vous conformer rigoureusement aux instructions qui y figurent.

*Le manuel est un document élaboré par le fabricant et fait partie intégrante du produit : ce mode d'emploi contient les règles d'utilisations ainsi que les règles générales de sécurité des personnes, des biens et des animaux. Si le produit est revendu, surdoué, loué ou vendu à d'autres personnes, il doit toujours être accompagné du manuel. Il est donc recommandé de l'utiliser et de le garder avec soin tout au long de la durée de vie opérationnelle du produit.*

*L'objectif principal du manuel est de faire connaître le produit et son utilisation correcte et sûre.*

*Aucune partie du manuel ne peut être reproduite ou copiée sans l'autorisation écrite du fabricant.*

*Le fabricant se réserve le droit d'apporter des améliorations et des modifications au manuel ainsi qu'au produit lui-même sans obligation de préavis à l'égard des tiers.*

La présente fiche est établie sur la base du manuel fabricant.

## 2) AVERTISSEMENTS

- N'utilisez pas le produit pour une impropre utilisation.
- Ne laissez pas les enfants approcher le produit.
- Cet équipement ne doit pas être utilisé par les personnes (y compris les enfants) avec capacités psychiques, sensorielles ou mentales réduites ou encore par les personnes sans expérience ou connaissances, à moins qu'ils ne soient autorisés à l'utilisation de l'appareil par des personnes responsables de leur sécurité.
  - Utiliser uniquement des rechanges d'origine.

Le Constructeur décline toutes les formes de responsabilité ou de garantie si l'acheteur effectue des modifications ou des ajustements, quoique minimes sur le produit acheté.

### 3) CARACTÉRISTIQUES TECHNIQUES DU PRODUIT, VUE ECLATEE ET ET DIMENSIONS

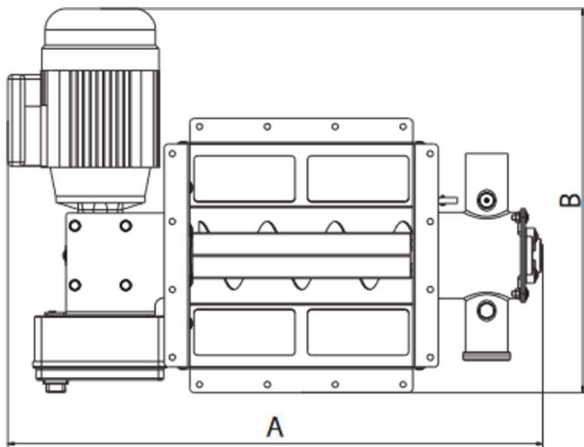
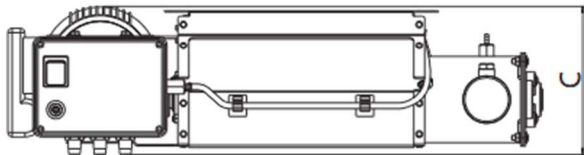

Poids	Kg	17
Ø Raccordement	mm	50
Mesure A	mm	630
Mesure B		452,5
Mesure C		167
Mesure D		55
Puissance	KW	0,37
Tension	V	230
Intensité	A	2,9
Fréquence	Hz	50
Degré de protection		IP 55

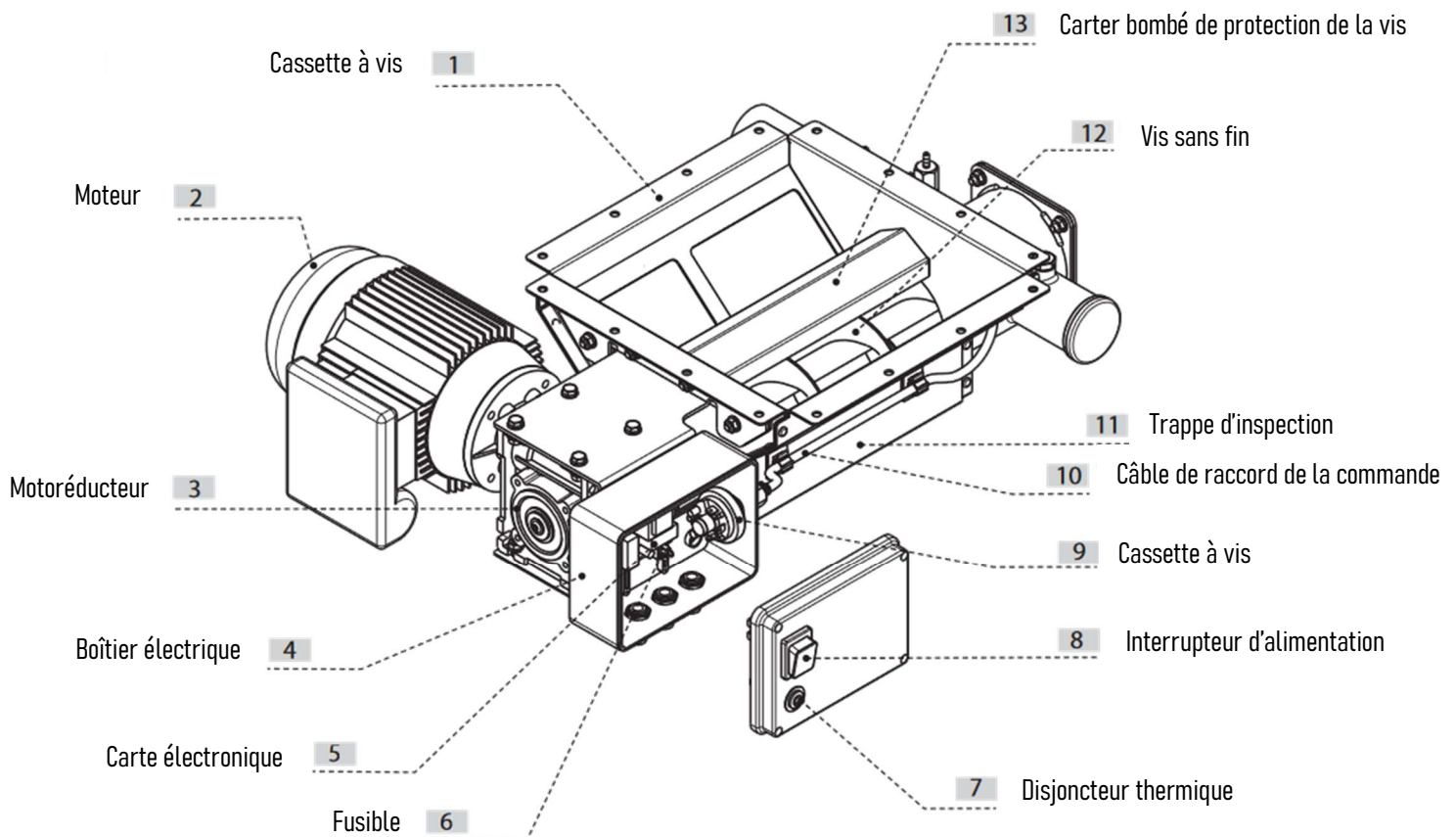

Branchement du câble de  
 raccord de la commande

1

Bouchon

2

Buse d'aspiration

3

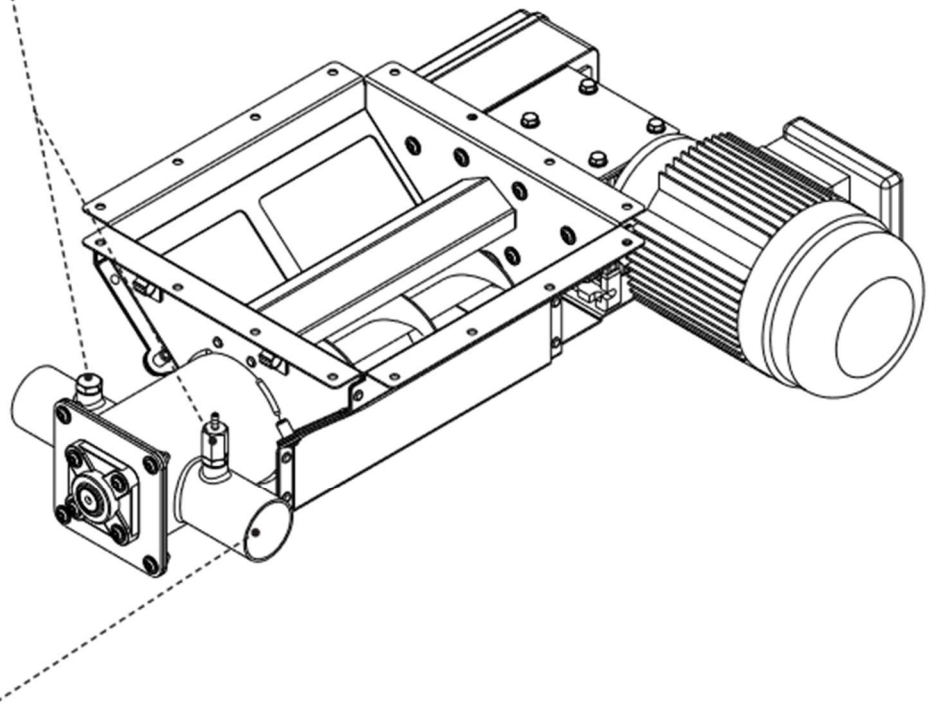

### Plaque d'identification

Ne pas enlever ni endommager la plaque signalétique.

### Symboles de sécurité



#### DANGER TENSION OU COURANT ELECTRIQUE

**Danger de blessures corporelles graves.**

Pendant la maintenance, débrancher le courant électrique et assurez-vous que l'alimentation électrique ne peut pas être restaurée.



#### COUPE DANGER

**Danger de blessures corporelles graves.**

Pendant la maintenance, débrancher le courant électrique et assurez-vous que l'alimentation électrique ne peut pas être restaurée.



#### DANGER DÉMARRAGE AUTOMATIQUE

**Danger de blessures corporelles graves.**

Pendant la maintenance, débrancher le courant électrique et assurez-vous que l'alimentation électrique ne peut pas être restaurée.



#### DANGER PUOR CONVOYEUR À VIS EN SERVICE

**Danger de blessures corporelles graves.**

Pendant la maintenance, débrancher le courant électrique et assurez-vous que l'alimentation électrique ne peut pas être restaurée.

**Nous vous rappelons qu'il est impératif de porter une attention particulière aux pictogrammes et avertissements de danger ou d'interdiction qui se trouvent dans différentes parties du produit. Si ces prescriptions ne sont pas respectées, des situations à risque peuvent survenir.**

## 4) CONTENU DE L'EMBALLAGE

L'emballage d'origine du produit comprend les éléments suivants :

- 1) N° d'accès 1 HD Matic
- 2) N° 1 manuel d'installation, d'utilisation et d'entretien
- 3) N° 1 formulaire de garantie

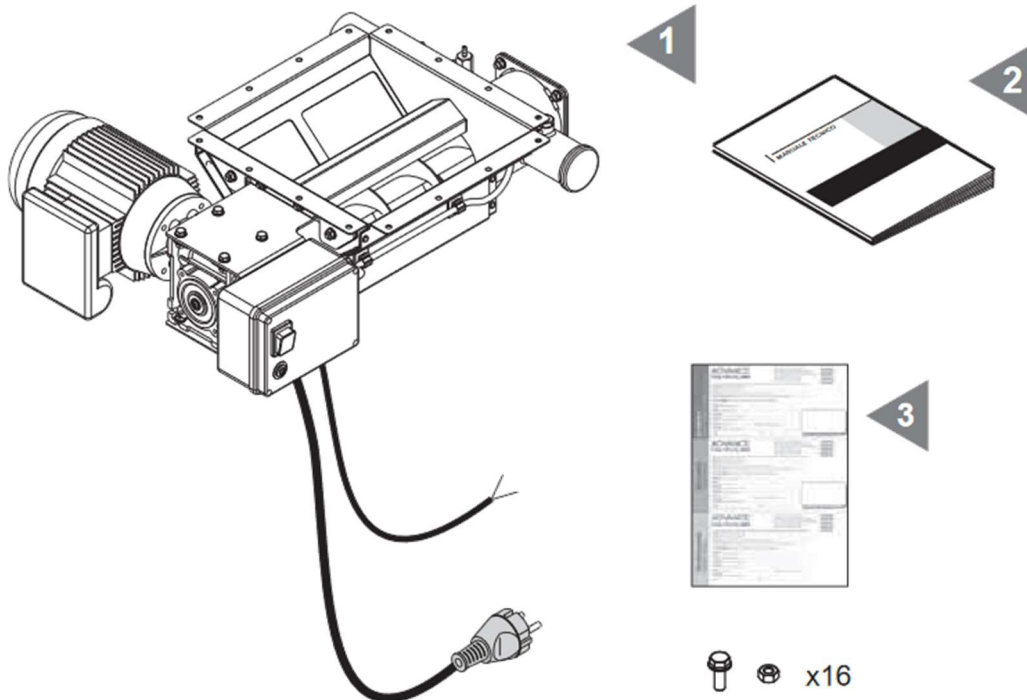

Vérifier que le produit, ses accessoires et le kit correspondent à la commande et qu'ils ne présentent pas de dommages évidents causés par le transport. Dans le cas contraire, prévenez immédiatement le distributeur.

## 5) UTILISATION CONFORME DU PRODUIT

Le HD Matic a été conçu pour être installé dans un système de transport pneumatique de pellets ou d'autres biomasses combustibles de granulométrie moyenne à fine ; il a pour tâche de prélever le combustible du fond de n'importe quel silo de stockage de combustible issus de la biomasse.

Ce produit est adapté pour prélever les combustibles comme les granulés, les noyaux d'olive, les copeaux de bois, les coquilles concassées de fruits secs, le maïs. Il ne peut pas fonctionner avec des combustibles dont la granulométrie diffère sensiblement, notamment ceux dont longueur est supérieure à 40 mm ou les diamètres supérieurs à 15 mm.

Pour les granulés, il est recommandé d'utiliser uniquement du combustible certifié en plus A1.

Pour le prélèvement du combustible, le HD Matic peut être commandé soit par un panneau contrôlant le fonctionnement de l'ensemble du système de transport pneumatique, dénommé Drive (voir art AP4200.00.01), soit par la centrale intégrée dénommée Nova3 (voir art AP1000.50.03).

Le HD Matic est une cassette complète de collecte du combustible à poser au point le plus bas du silo, à l'aide de la bride dédiée ; la cassette métallique est munie de trappes d'inspection des deux côtés. Sa structure n'est pas conçue pour supporter le poids éventuel de l'entrepôt de stockage, il faut donc éviter qu'elle repose sur le sol, surtout lorsque le silo est chargé.

Une fois installée et connectée, la cassette HD Matic prélève le combustible jusqu'à ce que l'entrepôt soit complètement vide grâce au mouvement de la vis sans fin qui transporte le combustible vers l'orifice d'aspiration. Il convient d'éviter tout blocage ou colmatage de la bouche causé par d'éventuelles scories ou par des combustibles de dimensions inégales.

Pour une sécurité maximale de fonctionnement du HD Matic, un capteur de vide contrôle le fonctionnement réel et correct du système d'aspiration du carburant stoppe le fonctionnement du HD Matic en cas de dysfonctionnement.

### **Caractéristiques de l'entrepôt de stockage – ou silo**

La pose de la cassette HD Matic se fait au point le plus bas du silo, quels que soient sa forme, sa taille et le matériau dont il est fait.

Les parois du silo doivent toutes converger, en pente, vers la cassette, de sorte que le silo pourra se vider complètement.

Rappelons que pour le bon glissement des combustibles solides, il est nécessaire que les parois de la trémie de l'entrepôt aient une inclinaison d'environ 45°.

## **6) INSTALLATION**

Il est de la responsabilité de l'installateur de vérifier les risques de danger présents dans la zone d'installation du produit et de déterminer son adéquation, dans le respect tant des normes légales en vigueur que des caractéristiques du produit décrites dans ce manuel.

L'installateur doit également se conformer à ce manuel, informer l'utilisateur sur le fonctionnement et l'entretien des produits installés et signaler tout danger lié à leur utilisation.

Il est indispensable de laisser tout autour du produit un espace libre de dimensions adéquates, afin d'y avoir accès lors des inspections ou des opérations de réparations et d'entretien.

Ne faites pas peser le poids de l'entrepôt ou d'une partie de celui-ci sur le HD Matic, qui doit donc toujours être tenu à une certaine distance du sol.

Il est en outre indispensable d'interposer entre le silo et la cassette HD Matic un registre que l'on peut trouver dans le catalogue (réf. ADV34000008). Une fois fermé, le registre sépare le combustible présent dans l'entrepôt du HD Matic, permettant ainsi son inspection, son entretien, sa dépose et la réparation des organes internes.

### **a) Instructions pour l'installation des installations Advance**

Pour les conduites d'air et de combustible des systèmes pneumatiques, Advance a conçu des canalisations 50 mm robustes et durables, en acier galvanisé, en PU flexible antistatique et en PVC rigide, toutes avec divers raccords et accessoires. Lors de la conception des installations, les sections de canalisation transportant le combustible, il est nécessaire de tenir compte des contraintes suivantes :

- la longueur maximale des canalisations du point de prélèvement à la centrale d'aspiration ne doit pas dépasser 25 m (nova2, Nova3) ou 30 m (Nova1),
- il faut éviter les courbes rapprochées ou ayant un rayon de courbure inférieur à 0,3 m, notamment à la base des sections verticales (où le rayon de courbure doit être de 50 cm),
- éviter les siphons positifs ou négatifs,
- éviter les sections horizontales qui ne soient pas solidement maintenues,
- le cumul des sections verticales ne doit pas dépasser 7 m au total,
- il faut éviter les sections verticales supérieures à 3,5 m chacune,
- chaque changement de direction équivaut à une diminution de la longueur maximale disponible de 0,3 m,
- chaque mètre de tube placé verticalement équivaut à une diminution de la longueur maximale disponible de 2 m,
- toutes les jonctions et raccords doivent être étanches, afin d'assurer une performance maximale de l'installation,

- il est impératif de n'utiliser que des conduites antistatiques en acier, en PU flexible spiralé ou en PVC, et qu'elles soient reliées à une prise de terre afin éviter l'accumulation de charges électrostatiques. Les conduites que nous proposons ont été testées, étudiées et construites expressément pour ces installations,

- toutes les conduites doivent être soigneusement fixées aux parois ou à des supports solides,

Avant la mise en service de l'installation, il est indispensable de lire attentivement les instructions relatives à chaque composant du système et, en cas de doute, il est conseillé de s'adresser à un personnel spécialisé.

Les installations doivent toujours répondre aux normes de sécurité correspondant à la typologie des locaux dans lesquels ils sont placés.

### b) Positionnement

Le HD Matic doit être solidement fixé sur la partie basse du silo à l'aide des vis fournies.

Ci-dessous, un exemple d'installation correcte.

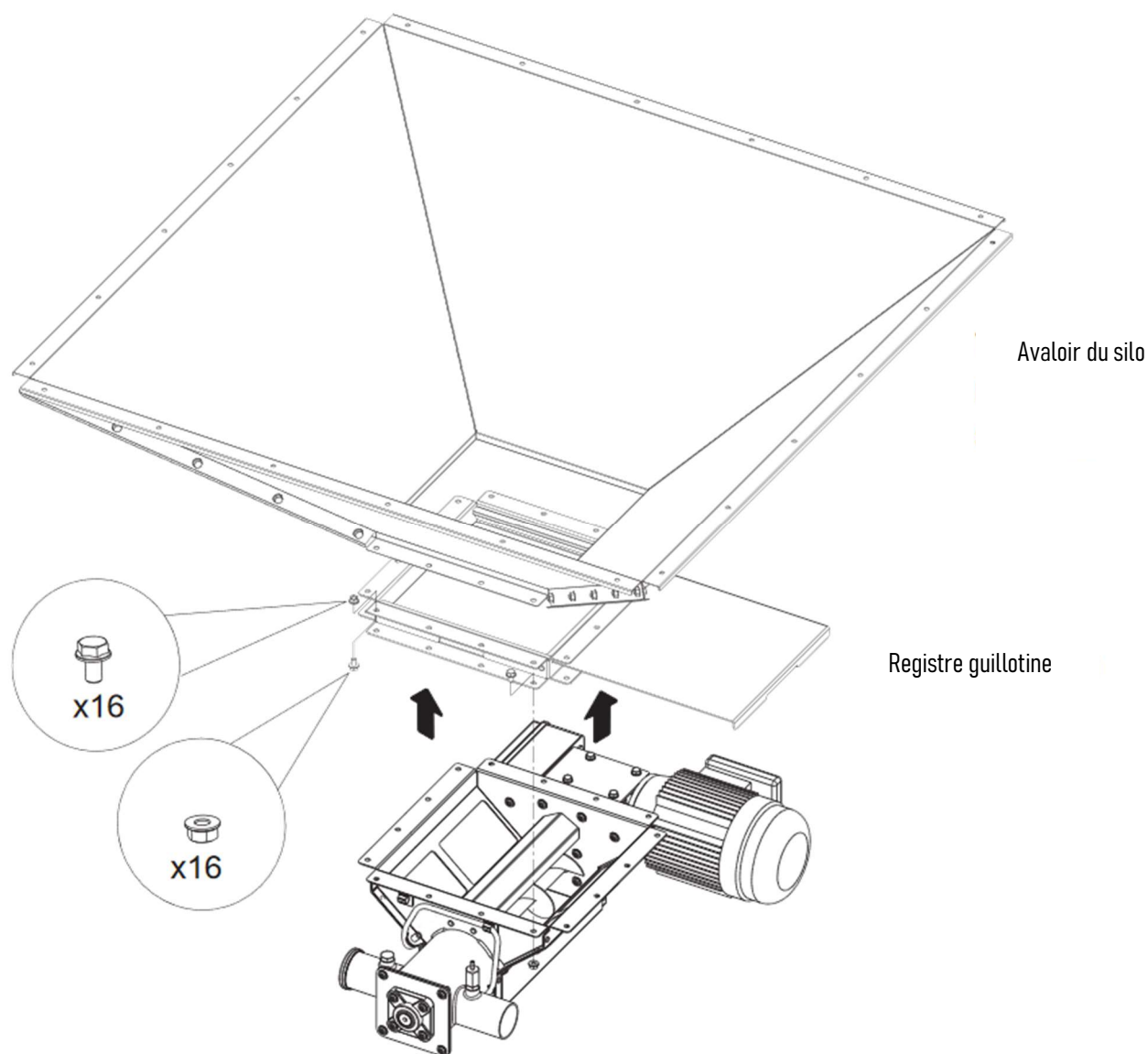



### c) Raccordement du flexible d'aspiration

Vérifiez que le flexible d'aspiration en silicone est bien raccordé. S'il est débranché, assurez-vous qu'il n'y ait pas de corps étrangers à l'intérieur, ni à l'intérieur de la buse de sortie de la cassette, puis raccordez l'un à l'autre. Assurez-vous ensuite que la connexion et le positionnement du flexible sont ceux décrits par les figures ci-dessous.

En cas d'utilisation du collecteur d'admission A (côté boîtier électrique), raccorder le capteur de dépression au raccord indiqué en repère B dans le schéma ci-dessous.

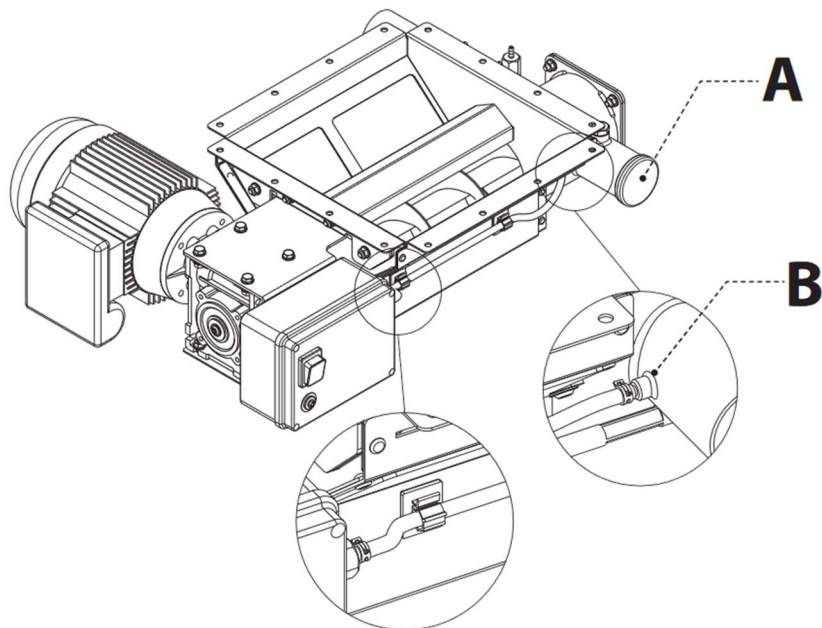

En cas d'utilisation du collecteur d'admission C (côté moteur), raccorder le capteur de dépression au raccord indiqué au repère D, du schéma ci-dessous en suivant le parcours indiqué au repère E.

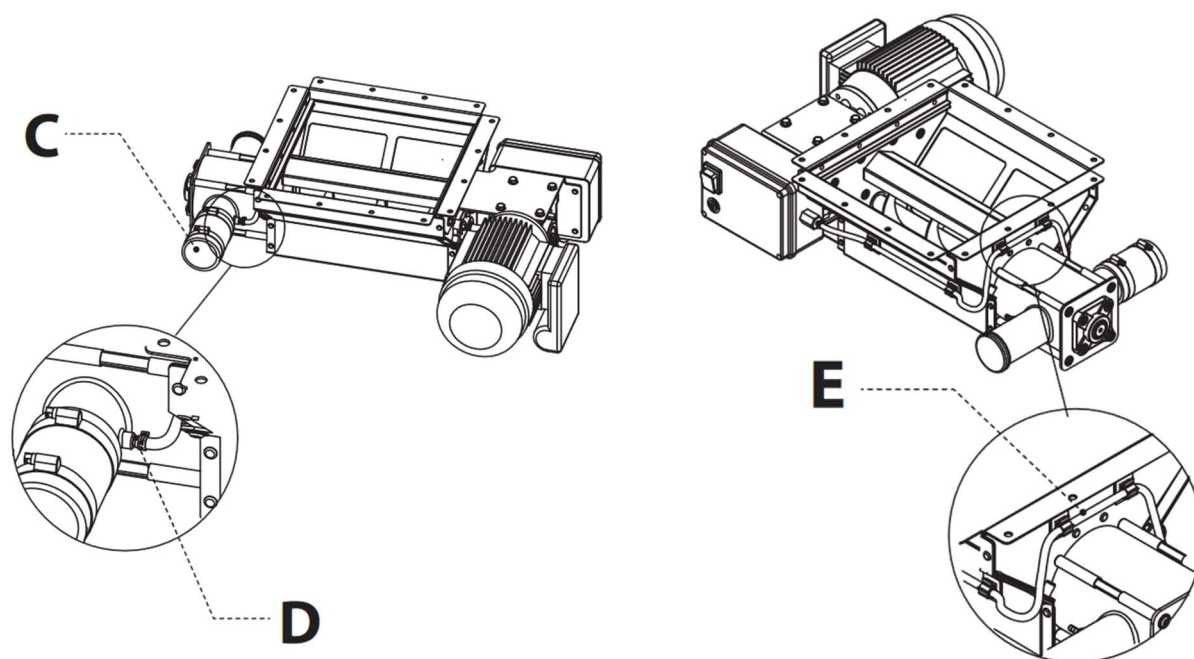

#### d) Raccordement au réseau tubulaire

La conduite de transport du combustible peut être raccordée à l'une des deux buses du collecteur d'évacuation. La seconde buse peut être raccordée au tuyau de retour d'air de la centrale d'aspiration. Si ce n'est pas le cas, elle doit être obturée avec le bouchon en plastique fourni avec la cassette. Il est indispensable que la conduite de transport du pellet reliant la HD Matic à l'installation soit toujours une tuyauterie flexible antistatique d'au moins 50 mm de diamètre intérieur, que l'on peut trouver, selon la longueur nécessaire, sous les références ADV60005005 ou ADV60005020.

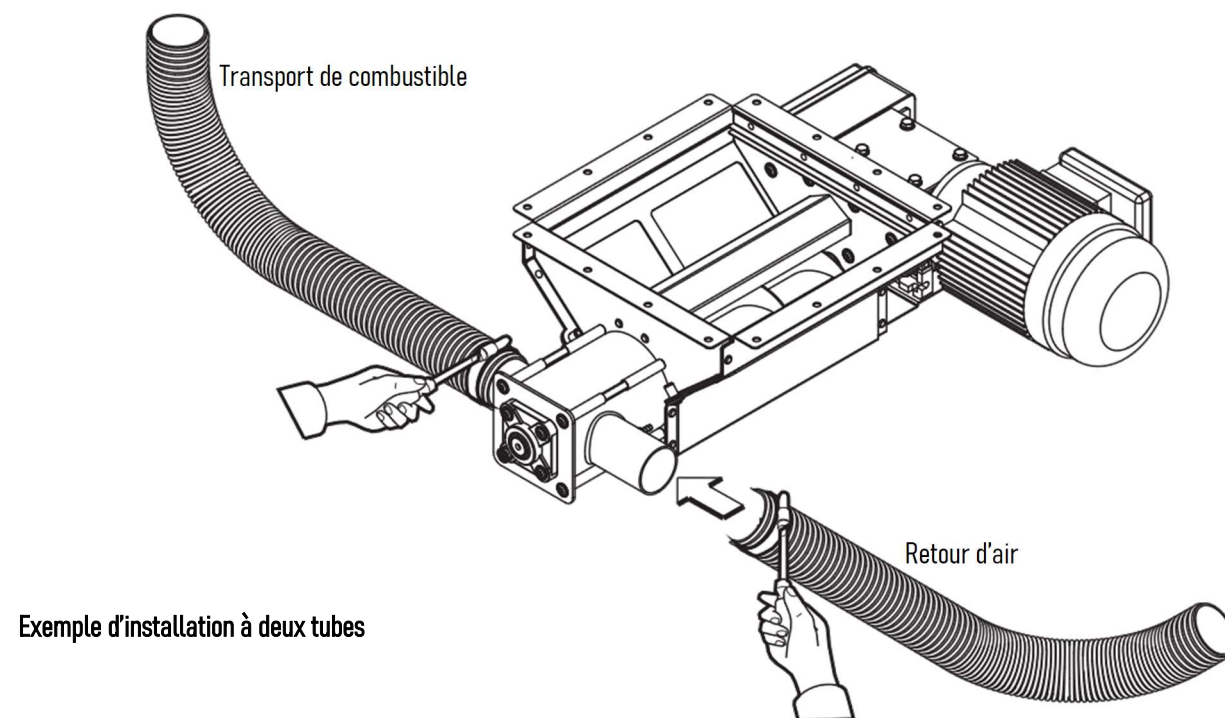
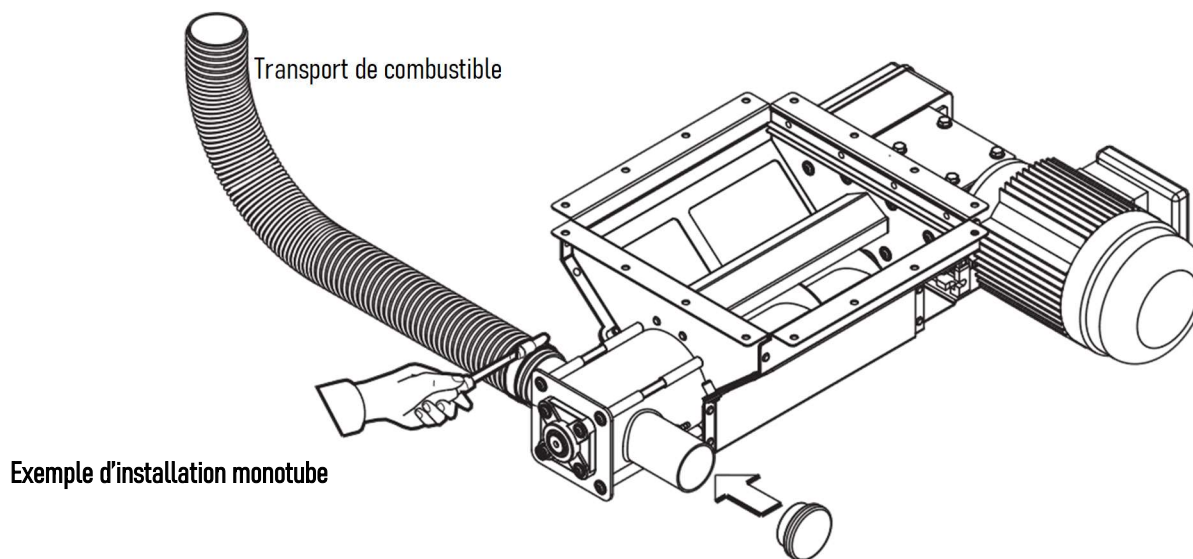

### e) Raccordement électrique

Avant d'effectuer le branchement électrique, vérifier que la tension correspond à celle requise et que l'installation électrique à laquelle le produit est raccordé est construite selon les normes en vigueur.

Branchez les deux fils de la ligne d'activation appelés AUX au câble AUX correspondants de l'axe central Nova 3 (le cas échéant) ou aux bornes correspondantes appelées AUX situées à l'intérieur du panneau de commande Drive (le cas échéant).

Branchez le câble d'alimentation à une prise électrique 230 V ac.

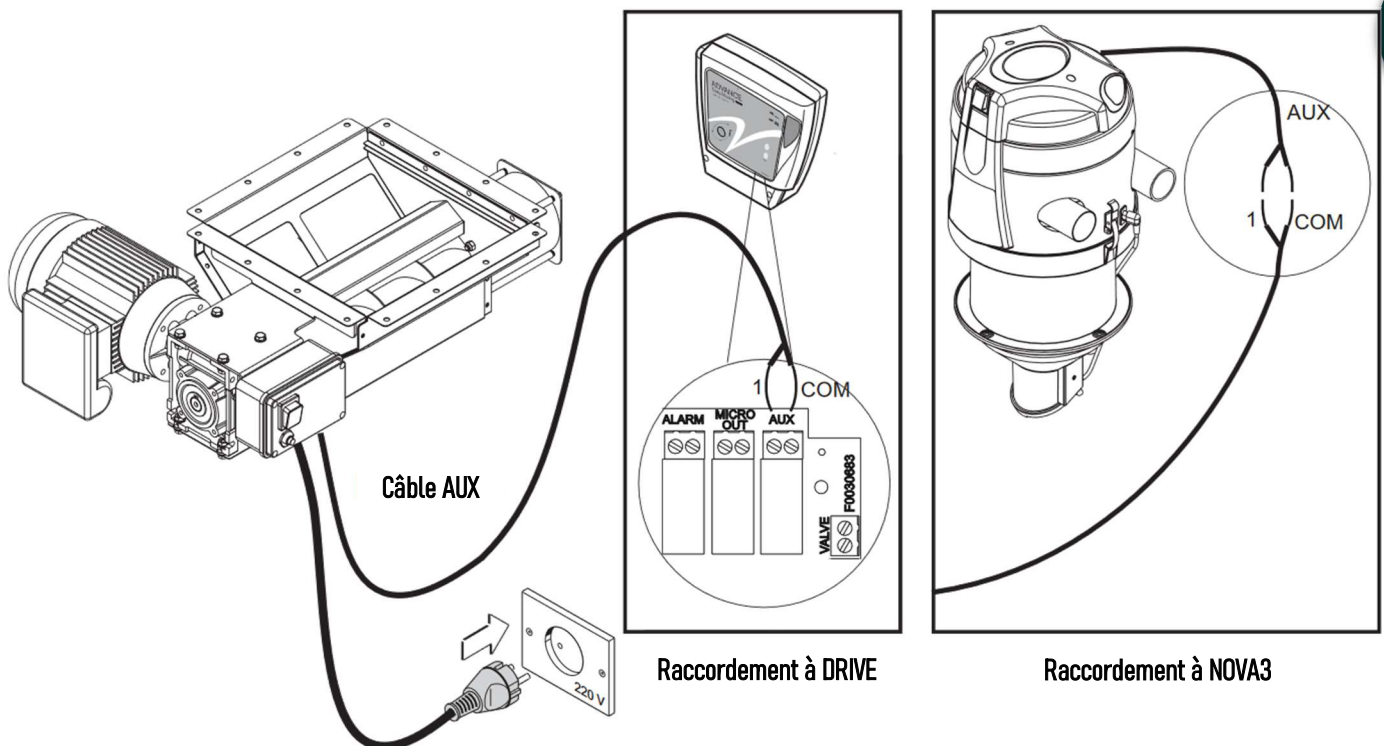

## 7) MISE EN SERVICE

Le mise en route du HD Matic est commandée par le système de contrôle de l'ensemble de transport pneumatique présent dans les centrales aspirantes Nova 3 ou dans les panneaux de contrôle Drive. Il se produit généralement avec un retard d'environ 3 secondes sur le démarrage de la centrale d'aspiration afin de permettre la vidange du combustible restant éventuellement dans les canalisations.

Grâce au système rotatif de la vis sans fin, le carburant est poussé vers les orifices de sortie d'où il est prélevé du système de transport pneumatique.

La vis sans fin empêche la formation de blocs de combustible devant les orifices de sortie grâce à sa puissance, mais ce système est insuffisant lorsqu'elle est contrainte à travailler avec des pierres, des objets métalliques, de grands morceaux de bois ou d'autres types d'objets susceptibles lourds, rigides et surdimensionnés. Dans de tels cas, le disjoncteur thermique sera actionné pour préserver l'intégrité du moteur. Le capteur de dépression est conçu pour détecter un éventuel dysfonctionnement du système d'aspiration du carburant. Il provoque dans ce cas un blocage de la vis sans fin.

### Allumage et utilisation

Avant de mettre en service le HD Matic et de remplir le silo de combustible, veiller à ce que :

- les tuyaux soient correctement et solidement fixés aux manchons en acier et que le bouchon soit inséré sur la buse ;
- le flexible d'aspiration soit monté régulièrement,
- les branchements électriques ont été effectués conformément à la loi, ainsi que l'installation électrique à laquelle il a été raccordé,
- vérifier qu'il n'y a pas de corps étrangers à l'intérieur de l'entrepôt de stockage.
- le sens de rotation de la vis sans fin est correct. Si le sens de rotation ne correspondant pas à celui indiqué dans la rubrique ci-dessous, rectifier la liaison à l'intérieur du tableau de commande comme indiqué plus bas.

Dans le cas où le sens de rotation de la vis sans fin ne correspond pas à celui qui est indiqué dans la figure ci-dessous à gauche, vérifier que les connexions électriques et l'orientation des barrettes du bornier du motoréducteur sont conformes à la figure ci-dessous à droite.

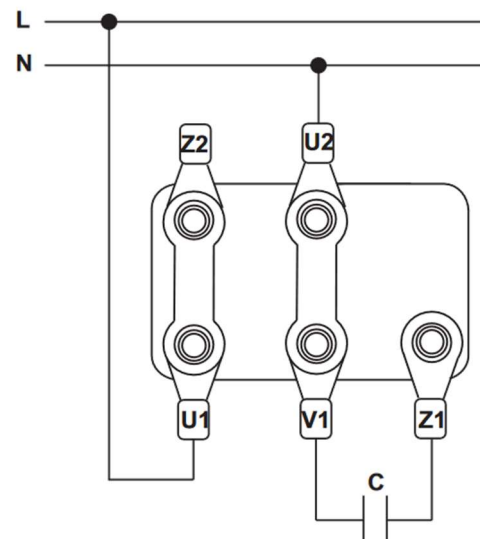
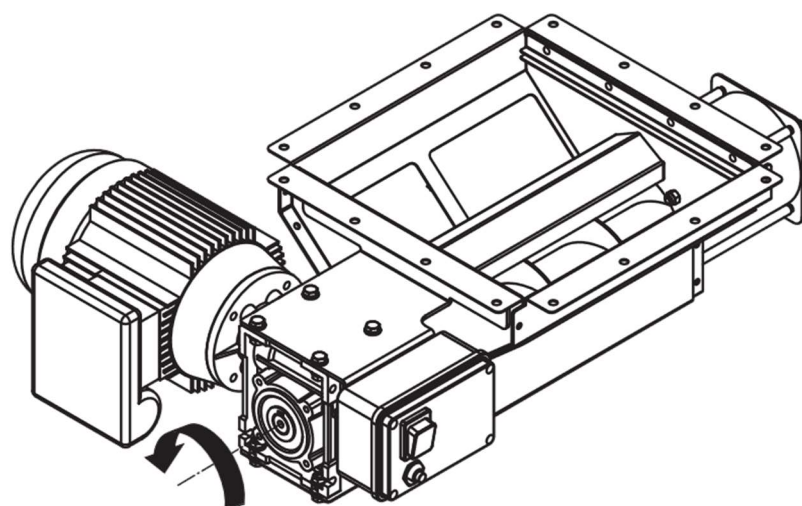

**Pour la mise en service, il est recommandé de n'introduire dans le silo qu'une petite quantité de combustible et de tester l'installation.**

Après avoir également lu les manuels de chacun des composants de l'installation, vous pouvez placer le commutateur lumineux du tableau de commande sur 1 et commencer à utiliser le système de transport de combustible en effectuant les opérations de réglage décrites sur le manuel du panneau de commande Drive ou sur celui de la centrale Nova 3.



Centrale d'aspiration NOVA3



Panneau de contrôle DRIVE

## 8) ENTRETIEN ET FIN DE VIE

Avant toute intervention sur le produit, il est impératif de débrancher le cordon d'alimentation et d'aérer pendant au moins 15 minutes le local dans lequel il est installé. Les opérations d'entretien complexes ou de longue durée doivent être effectuées en dehors des locaux de stockage du combustible et de la centrale thermique.

Toutes les activités d'entretien et de réparation doivent être effectuées par un personnel expérimenté et agréé par le constructeur.

Sur la face avant du carter de couverture se trouve le logement du fusible de protection des pièces électriques : pour le remplacer, il faut dévisser le bouchon de fermeture et enlever l'ancien fusible. Modèle du fusible : 5x20 T2A.

En l'absence d'un plan de maintenance spécifique, une inspection du produit est recommandée à chaque remplissage de l'entrepôt ou au moins une fois par an.

Les contrôles à effectuer chaque année sont les suivants :

- vérifier l'état d'usure de la mise à la terre du tuyau antistatique et de l'installation électrique,
- vérifier l'état d'usure des câbles électriques,
- vérifier l'état d'usure de la vis sans fin,
- vérifier que la vis est libre de tourner et exempte de corps étrangers.

Nous recommandons également un nettoyage approfondi de l'entrepôt au moins une fois par an afin d'éviter l'accumulation de poussières et de corps étrangers.

### a) Retrait du corps étranger et/ou colmatage dans la boîte à vis et/ou entretien

Les opérations de maintenance peuvent présenter un risque de blessures graves.

Avant d'effectuer toute tâche de maintenance, assurez-vous que l'alimentation secteur est débranchée (y compris des appareils auxiliaires) et que la restauration de celle-ci n'est pas automatique.

Avant toute opération, insérez complètement le registre-volet placé entre l'entrepôt et la HD matic.

Ouvrir les portes d'inspection latérales et retirer les corps étrangers et les poussières.

Refermer les deux portes d'inspection et retirer le volet de fermeture.

Remettre l'alimentation en marche.

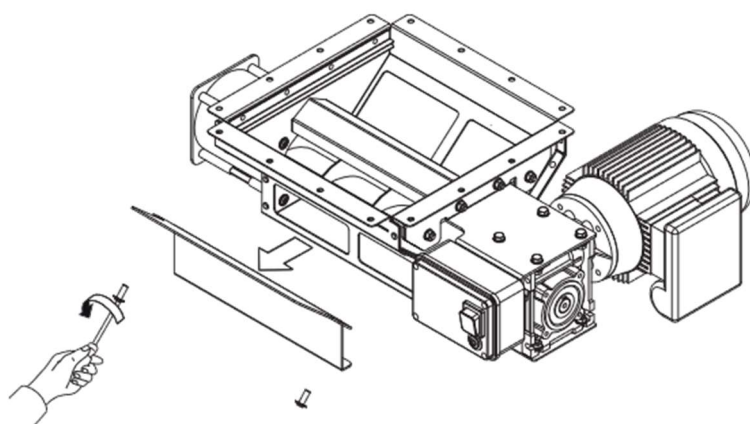

### b) Pièces de rechange

Pour garantir un fonctionnement optimal et durable du produit, nous recommandons l'utilisation exclusive de pièces de rechange du matériel d'origine.

Description	Référence
Moteur HD Matic	ADVDET9900275
Carte électronique HD Matic	ADVDET9910605
Capteur de dépression	ADVDET9910650











c) Fin de vie

L'élimination de l'emballage, des accessoires et de l'appareil doit être effectuée conformément aux réglementations en vigueur localement en assurant le recyclage des matières premières dont ils sont composés.



9) PRESCRIPTIONS DE SÉCURITÉ POUR LES MAGASINS DE STOCKAGE DE COMBUSTIBLE

**Qualité requise de sécurité pour le dépôt de granulés de bois (pellets) avec une capacité de stockage jusqu'à 10 t**

-  Maintenir les portes fermées. L'accès est permis uniquement au personnel autorisé sous la supervision d'une personne à l'extérieur
-  Il est interdit de fumer et de rapprocher des flammes ou d'autres sources d'inflammation.
-  Il existe un danger de mort à cause des concentrations élevées de monoxyde de carbone (CO) et du manque d'oxygène.
-  Pendant les 4 semaines suivant l'attribution, entrer uniquement avec un détecteur de CO.
-  Aérer le dépôt pendant au moins 15 minutes avant d'entrer et garder la porte ouverte pendant votre présence.
-  Assurer une aération appropriée et permanente du dépôt par des couvercles aérés, des ouvertures ou des ventilateurs.
-  Il existe un risque de blessure à cause des systèmes en mouvement
-  Éteindre la chaudière au moins une heure avant de l'arrivage des granulés de bois (pellets).
-  Effectuer le remplissage conformément aux instructions du fabricant de la chaudière et du revendeur des granulés de bois (pellets).
-  Protéger les granulés de bois (pellets) de l'humidité
-  En cas d'incendie, maintenir la porte d'entrée et toute autre ouverture du dépôt fermées et appelez le WF.

## 10) GARANTIE

### CONDITIONS DE GARANTIE LIMITÉE DU PRODUIT

Le Constructeur garantit à l'acheteur initial l'absence de défauts des matériaux et de fabrication du produit pour la période indiquée à partir de la date d'achat. Sauf disposition contraire de la loi en vigueur, cette garantie n'est pas transférable et se limite à l'acheteur initial. Cette garantie donne à l'acheteur des droits légaux spécifiques, et l'acheteur peut à son tour bénéficier des droits qui varient selon les lois locales.

Lire tous les avertissements et instructions avant d'utiliser le produit acheté.

L'entière responsabilité du constructeur et le recours exclusif de l'acheteur pour toutes les violations de garantie seront à la discrétion du constructeur : (1) réparation ou remplacement du produit, ou (2) remboursement du prix payé, à condition que le produit ait été retourné au point d'achat, ou à un lieu indiqué par le constructeur, accompagné d'une copie du reçu d'achat ou d'un reçu détaillé et daté. Des frais d'envoi et de transport peuvent être appliqués, sauf dans les cas où cela est interdit par la loi en vigueur. Pour réparer et remplacer le produit, le constructeur peut, à sa propre discrétion, utiliser de nouvelles pièces, réparées ou d'occasion en bon état de fonctionnement. Tout produit de remplacement sera garanti pour toute la totalité de la période restante de la période de garantie originale ou pour toute période de temps supplémentaire conforme à la loi en vigueur.

Cette garantie ne couvre pas les problèmes ou dommages résultant de : (1) accident, abus, mauvaise application, réparation, modification ou démontage non autorisés, (2) opération de maintenance, utilisation non conforme aux instructions du produit ou raccordement à une alimentation inappropriée, (3) ou utilisation d'accessoires et de pièces de rechange non fournies par le constructeur ou par le centre agréé.

Les demandes d'intervention sous garantie valable sont habituellement traitées par le point d'achat du produit. Vérifier ce point avec le détaillant auprès duquel le produit a été acheté.

Les demandes d'intervention sous garantie qui ne peuvent pas être traitées par le point d'achat, ainsi que toute autre question relative au produit, doivent être directement adressées au constructeur. Les adresses et les informations de contact pour le service à la clientèle sont disponibles sur le Web à l'adresse suivante [www.advanceeasymoving.com](http://www.advanceeasymoving.com)

Sauf disposition contraire dans la loi en vigueur, toute garantie qui implique, soit une condition de qualité marchande, soit une éligibilité pour une utilisation particulière de ce produit, est limitée à la durée de la garantie limitée spécifique au produit acheté.

Certaines juridictions n'autorisent pas les limitations de la durée des garanties implicites ou l'exclusion ou la limitation pour dommages accidentels ou conséquents et, par conséquent, la limitation ci-dessus ne peut pas être appliquée partout.

Cette garantie donne des droits légaux spécifiques à l'utilisateur qui pourra bénéficier d'autres droits variant d'un État à l'autre ou selon la juridiction.

Les consommateurs jouissent des droits légaux établis par les lois nationales en vigueur relatives à la vente de produits destinés aux consommateurs.

Aucun vendeur, agent ou salarié du constructeur est autorisé à apporter des modifications, des extensions ou des ajouts à cette garantie

## 11) CERTIFICATION

### **Déclaration d'absence de substances nocives**

Le Constructeur déclare que ses produits et équipements sont fabriqués avec des matériaux conformes aux limites établies par les normes en vigueur pour la protection de la santé et de l'environnement et ne contiennent pas de substances classées comme étant SVHC (Substance of Very High Concern) conformément au règlement CE 1907/2006 (REACH, c'est-à-dire l'enregistrement, l'évaluation, l'autorisation des substances chimiques ; Registration, Evaluation, Authorisation and Restriction of Chemical substances).

Bien que les substances susmentionnées ne soient pas utilisées dans les cycles de traitement des matières premières et de nos produits, leur présence ne peut pas être exclue en ppm (partie par million), à cause de micropollution des matières premières.